

RAIDER

POWER TOOLS

- Трион саблевиден
- Reciprocating Saw
- Ferestrau Sabie
- Пила Сабјарка
- Sabljasta Testera
- Nihajna Vbodna Žaga
- Πριονι Σεγα
- Recipročna Pila

RD-RS36

USER'S MANUAL



RAIDER®

Power Tools

Contents

2	BG	схема
3	BG	оригинална инструкция за употреба
11	EN	original instructions' manual
18	RO	instrucțiuni originale
26	MK	инструкции
33	SR	originalno uputstvo za upotrebu
40	SL	novodila za uporabo
47	EL	Πρωτότυπο οδηγιών χρήσης
55	HR	Izvorni upute za uporabu



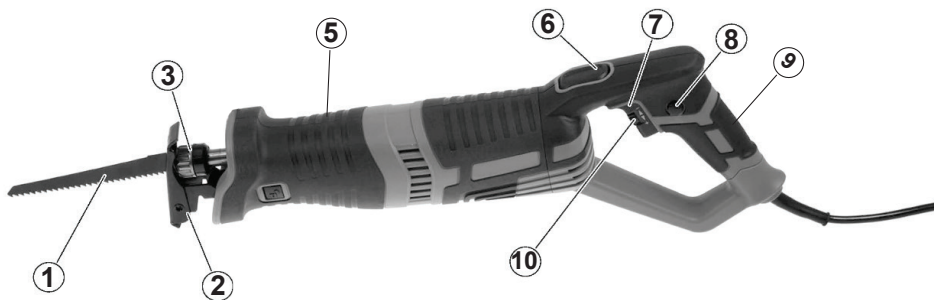

Product Components:

- 1. Saw Blade
- 2. Shoe
- 3. Chuck / Blade Clamp
- 4. -
- 5. Handle Grip
- 6. Rotating Handle Lock Button

- 7. Variable Speed Dial
- 8. Lock-On Button
- 9. Rear Handle
- 10. Trigger Switch

Изобразени елементи:

- 1. Нож.
- 2. Опора
- 3. Патронник / Скоба за ножа.
- 4.-
- 5. Предна ръкохватка.
- 6. Бутон за регулиране на задната ръкохватка.

- 7. Регулатор на оборотите.
- 8. Бутон за постоянна работа.
- 9. Задна ръкохватка.
- 10. Пусков прекъсвач.

Вида на машината от фигурите, може да се различава от Вашия модел.
The type of machine in the figures may differ from your model.



Прочетете ръководството преди употреба!
Refer to instruction manual / booklet!



Двойна изолация
Double isolation



Носете защитни антифони!
Always wear hearing protection!



Носете защитни очила!
Wear safety glasses!



Носете защитна маска!
Wear dust mask!

BG**Оригинална инструкция за употреба**

Уважаеми потребители,

Поздравления за покупката на машина от най-бързо развиващата се марка за електрически, пневматични и бензинови машини - RAIDER. При правилно инсталиране и експлоатация, RAIDER са сигурни и надеждни машини и работата с тях ще Ви достави истинско удоволствие. За Вашето удобство е изградена и отлична сервизна мрежа с 45 сервиза в цялата страна.

Преди да използвате тази машина, моля, внимателно се запознайте с настоящата “Инструкция за употреба”.

В интерес на Вашата безопасност и с цел осигуряване на правилната ѝ употреба, прочетете настоящите инструкции внимателно, включително препоръките и предупрежденията в тях. За избягване на ненужни грешки и инциденти, важно е тези инструкции да останат на разположение за бъдещи справки на всички, които ще ползват машината. Ако я продадете на нов собственик то “Инструкцията за употреба” трябва да се предаде заедно с нея, за да може новия ползвател да се запознае със съответните мерки за безопасност и инструкциите за работа.

“Евромастер Импорт Експорт” ООД е упълномощен представител на производителя и собственик на търговската марка RAIDER. Адресът на управление на фирмата е гр. София 1231, бул. “Ломско шосе” 246, тел. 0700 44 155, www.raider.bg; www.euromasterbg.com; e-mail: info@euromasterbg.com.

От 2006 година във фирмата е въведена системата за управление на качеството ISO 9001:2008 с обхват на сертификацията: Търговия, внос, износ и сервиз на професионални и хоби електрически, пневматични и механични инструменти и обща железария. Сертификатът е издаден от Moody International Certification Ltd, England.

Технически данни

параметър	мерна единица	стойност
Модел	-	RD-RS36
Номинално напрежение	V	230
Номинална честота	Hz	50
Номинална консумирана мощност	W	750
Обороти на празен ход	min ⁻¹	0-2800
Дълбочина на рязане в стомана	mm	15
Дълбочина на рязане в дърво	mm	150
Клас на защита	-	II

1. Общи указания за безопасна работа.

Прочетете внимателно всички указания. Неспазването на приведените по-долу указания може да доведе до токов удар, пожар и/или тежки травми. Съхранявайте тези указания на сигурно място.

1.1. Безопасност на работното място.

1.1.1. Поддържайте работното си място чисто и добре осветено. Безпорядъкът и недостатъчното осветление могат да спомогнат за възникването на трудова злополука.

1.1.2. Не работете с машината в среда с повишена опасност от възникване на експлозия, в близост до лесно запалими течности, газове или прахообразни материали. По време на работа в машините се отделят искри, които могат да възпламенят прахообразни материали или пари.

1.1.3. Дръжте деца и странични лица на безопасно разстояние, докато работите с машината. Ако вниманието Ви бъде отклонено, може да загубите контрола над машината.

1.2. Безопасност при работа с електрически ток.

1.2.1. Щепселът на машината трябва да е подходящ за ползвания контакт. В никакъв случай не се допуска изменение на конструкцията на щепсела. Когато работите със занулени електроуреди, не използвайте адаптери за щепсела. Ползването на оригинални щепсели и контакти намалява риска от възникване на токов удар.

1.2.2. Избягвайте допира на тялото Ви до заземени тела, напр. тръби, отоплителни уреди, печки и хладилници. Когато тялото Ви е заземено, рискът от възникване на токов удар е по-голям.

1.2.3. Предпазвайте машината си от дъжд и влага. Проникването на вода в машината повишава опасността от токов удар.

1.2.4. Не използвайте захранващия кабел за цели, за които той не е предвиден, напр. за да носите машината за кабела или да извадите щепсела от контакта. Предпазвайте кабела от нагряване, омасляване, допир до остри ръбове или до подвижни звена на други машини. Повредени или усукани кабели увеличават риска от възникване на токов удар.

1.2.5. Когато работите на открито, включвайте машината само в инсталации оборудвани с електрически прекъсвач Fi (прекъсвач за защитно изключване с дефектнотокова защита), а токът на утечка, при който се задейства ДТЗ трябва да е не повече от 30 mA, съгласно "Наредба 3 за устройство на електрическите уредби и електропроводните линии". Използвайте само удължители, подходящи за работа на открито. Използването на удължител, предназначен за работа на открито, намалява риска от възникване на токов удар.

1.2.6. Ако се налага използването на машината във влажна среда, използвайте предпазен прекъсвач за утечни токове. Използването на предпазен прекъсвач за утечни токове намалява опасността от възникване на токов удар.

1.3. Безопасен начин на работа.

1.3.1. Бъдете концентрирани, следете внимателно действията си и постъпвайте предпазливо и разумно. Не използвайте машината, когато сте уморени или под влиянието на наркотични вещества, алкохол или упойващи лекарства. Един миг разсеяност при работа с машина може да има за последствие изключително тежки наранявания.

1.3.2. Работете с предпазващо работно облекло и винаги с предпазни очила. Носенето на подходящи за ползваната машина и извършваната дейност лични предпазни средства, като дихателна маска, здрави плътно затворени обувки със стабилен грайфер, защитна каска или шумозаглушители (антифони), намалява риска от възникване на трудова злополука.

1.3.3. Избягвайте опасността от включване на машината по невнимание. Преди да включите щепсела се уверете, че пусковият прекъсвач е в положение «изключено». Ако, когато носите машината, държите пръста си върху пусковия прекъсвач, съществува опасност от възникване на трудова злополука.

1.3.4. Преди да включите машината, се уверете, че сте отстранили от нея всички помощни инструменти и гаечни ключове. Помощен инструмент, забравен на въртящо се звено, може да причини травми.

1.3.5. Избягвайте неестествените положения на тялото. Работете в стабилно положение на тялото и във всеки момент поддържайте равновесие. Така ще можете да контролирате машината по-добре и по-безопасно, ако възникне неочаквана ситуация.

1.3.6. Работете с подходящо облекло. Не работете с широки дрехи или украшения. Дръжте

косата си, дрехите и ръкавици на безопасно разстояние от въртящи се звена на машините. Широките дрехи, украшенията, дългите коси могат да бъдат захванати и увлечени от въртящи се звена.

1.3.7. Ако е възможно използването на външна аспирационна система, се уверете, че тя е включена и функционира изправно. Използването на аспирационна система намалява рисковете, дължащи се на отделящата се при работа прах.

1.4. Грижливо отношение към машините.

1.4.1. Не претоварвайте машината. Използвайте машините само съобразно тяхното предназначение. Ще работите по-добре и по-безопасно, когато използвате подходящата машина в зададения от производителя диапазон на натоварване.

1.4.2. Не използвайте машина, чиито пусков прекъсвач е повреден. Машина, която не може да бъде изключвана и включвана по предвидения от производителя начин, е опасна и трябва да бъде ремонтирана.

1.4.3. Преди да промените настройките на машината, да замените работни инструменти и допълнителни приспособления, както и когато продължително време няма да използвате машината, изключвайте щепсела от захранващата мрежа. Тази мярка премахва опасността от задействане на машината по невнимание.

1.4.4. Съхранявайте машините на места, където не могат да бъдат достигнати от деца. Не допускайте те да бъдат използвани от лица, които не са запознати с начина на работа с тях и не са прочели тези инструкции. Когато са в ръцете на неопитни потребители, машините могат да бъдат изключително опасни.

1.4.5. Поддържайте машините си грижливо. Проверявайте дали подвижните звена функционират безукорно, дали не заклинват, дали има счупени или повредени детайли, които нарушават или изменят функциите на машината. Преди да използвате машината, се погрижете повредените детайли да бъдат ремонтирани. Много от трудовите злополуки се дължат на недобре поддържани машини и уреди.

1.4.6. Поддържайте режещите инструменти винаги добре заточени и чисти. Добре поддържаните режещи инструменти с остри ръбове оказват по-малко съпротивление и с тях се работи по-леко.

1.4.7. Използвайте машините, допълнителните приспособления, работните инструменти и т.н., съобразно инструкциите на производителя. При това се съобразявайте и с конкретните работни условия и операции, които трябва да изпълните. Използването на машини за различни от предвидените от производителя приложения повишава опасността от възникване на трудови злополуки.

2. Употреба

Моля, имайте предвид, че този трион 750W не е проектиран за използване в търговски или индустриални приложения. Гаранцията ще стане невалидна, ако този уред се използва в търговски или индустриални предприятия и еквивалентните приложения.

2.1. Преди работа

Подмяна / Поставяне на ножа



Уверете се, че машината е изключена от електрическата мрежа, преди да смените и монтирате ножа

Fig. 1

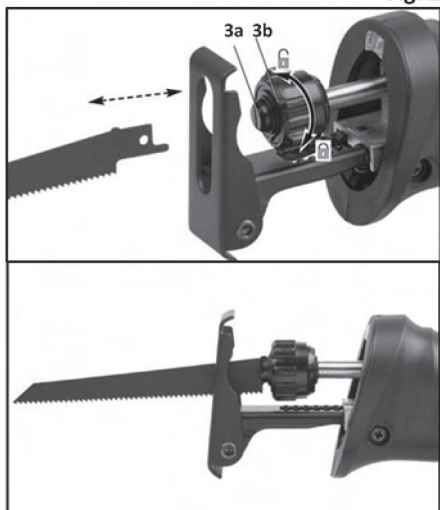

1. Отворете патронника (3б) като го завъртите докрай в посока обратна на часовниковата стрелка (фиг. 1). Това ще прибере щифта и ще можете да пхнете ножа.

2. Поставете ножа в патронника (3а) и бутайте докато опре, след това затегнете патронника (3б).

3. Внимателно дръпнете ножа, за да се уверите, че е здраво закрепен.



Преди да включите захранващия кабел, винаги дърпайте острието за да се уверите, че е здраво хванато в патронника. Неспазването на това изискване може да доведе до сериозни наранявания.

Преди работа

Настройка на задната ръкохватка

Уверете се, че машината е изключена преди да регулирате положението на ръкохватката.

Fig. 3

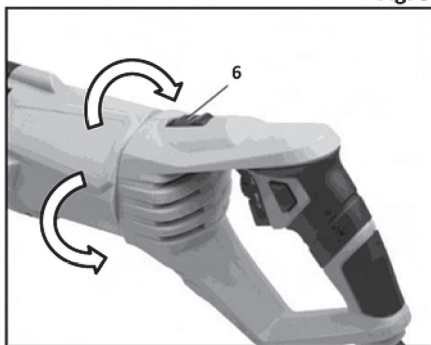

Задната ръкохватка на този инструмент може да се върти около основното тяло на двигателя в три различни ъгли (-90° , 0° , $+90^\circ$), така че да можете да работите с инструмента в най-удобното положение.

1. Натиснете бутона за настройка на задната ръкохватка (6), за да отключите задната ръкохватка (фиг.3).

2. Завъртете задната ръкохватка до желания ъгъл и освободете бутона (6), за да заключите в желаната позиция.

Завъртете задната ръкохватка наляво или надясно, така че да се заключи в най-близката предварително зададена позиция. Задната ръкохватка може да се регулира само до ъгъл от -90° , 0° и 90° .

Преди работа

Регулиране на оборотите

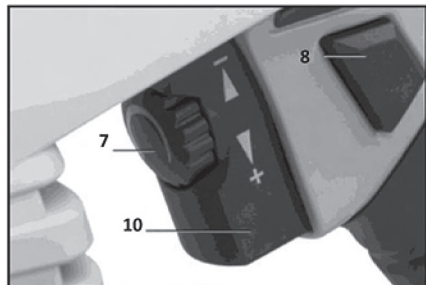

Регулатора на оборотите (7) позволява на потребителя да контролира оборотите в минута при използване на функцията (фиг. 5).

За да се увеличи скоростта на рязане в минута: Завъртете Регулятора (7) по часовниковата стрелка.

За да се намалят оборотите на рязане в минута: Завъртете Регулятора (7) обратно на часовниковата стрелка.

Фиг. 5

ЗАБЕЛЕЖКА: При рязане меки материали, използвайте по-висока скорост. При рязане на твърди материали, използвайте по-ниска скорост.

3.2. Операция на превключване ON & OFF



Уверете се, че ножа на триона не е върху предмети, когато машината се включва.



Преди да се използва триона, се уверете, че ножа и водача са здраво закрепени.
Забележка: Спусъка на този трион разполага с регулатор на оборотите.

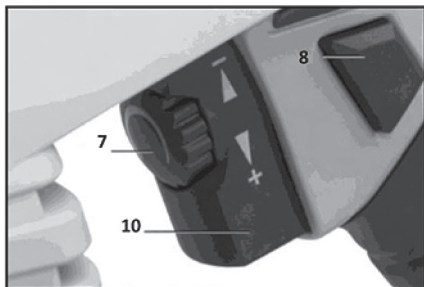

Включване:

1. Включете контакта в електрическата мрежа.
2. След като сте настроили скоростта на триона, натиснете докрай пусковия прекъсвач (10), за да работите с машината.

Изключване:

1. Напълно отпуснете пусковия прекъсвач (10).

3.3. Непрекъснат режим на работа:

1. За да включите: Натиснете бутона за постоянна работа (8) след като пусковия прекъсвач (10) е напълно натиснат (Фиг 6.), След това махнете пръста си от пусковия прекъсвач (10) - триона ще работи непрекъснато.

2. За да изключите: Натиснете пусковия прекъсвач (10) и пуснете бутона за постоянна работа (8), след това махнете пръста си от пусковия прекъсвач (10).

4. Рязане

1. Инсталирайте ножа и регулирайте водача, преди да започнете работа.

2. Натиснете и отпуснете пусковия прекъсвач, за да се убедите, че бутона за постоянна работа е изключен.

3. Включете хранващия кабел в контакта на електрическата мрежа.

4. Уверете се, че острието е далеч от чужди тела, а хранващият кабел или удължителя не са изложени на пътя на ножа.

5. Уверете се, че материалът, който ще се реже е здраво захванат. Малките работни парчета трябва да бъдат здраво стегнати в менгеме или прикрепени за работна маса.

6. Маркирайте линията на рязане.

7. За да започнете рязане, хванете триона здраво с две ръце и далеч от вас. Доближете предната част на водача към детайла, който ще се реже с нож поставен над работния детайл.

ВАЖНО: Не започвайте рязане, ако острието е в контакт с нещо преди операцията.

8. Включете инструмента и изчакайте, докато трионът достигне максимална скорост, преди да докоснете работния материал.

9. Прекарайте триона през работния детайл.

ВНИМАНИЕ! Дръжте водача плътно притиснат към обработвания детайл, докато режете, за да се предотврати откат на инструмента.

10. За непрекъснато рязане, натиснете бутона за постоянна работа (8) след като спусъка (10) е напълно натиснат, след това махнете пръста си от спусъка (10).

11. Позволете на триона да спре напълно, преди да го оставите никъде.

12. За да се предотвратят аварии, изключете триона и изключете щепсела от електрическата мрежа след употреба. Почистете и съхранявайте на закрито извън обсега на деца.

ЗАБЕЛЕЖКА! Използвайте само толкова натиск, колкото е достатъчно за да отрежете детайла. Не насилвайте рязането, позволете на острието и трионът да свършат нормално работата си.

Използването на прекомерен натиск, който причинява огъване или усукване на острието може да доведе до счупването му.

5. РЯЗАНЕ НА МЕТАЛ

Метали като стомана, тръби, стоманени пръти, алуминий, месинг и мед могат да се режат с този трион. Внимавайте да не се огъва или усуква острието и не насилвайте режещото действие.

Препоръчваме ви да използвате смазочно масло за смазване на повърхността на рязане при рязане меки метали и стомана. Това запазва острието хладно и удължава живота му.

ВНИМАНИЕ! Стегнете здраво детайла и режете близо до точката на затягане, за да се сведат до минимум вибрациите.

При рязане на тръба или винкел, стегнете детайла в менгема.

За да се намали тънка ламарина, поставете листа между твърда основа или шперплат и фиксирайте слоевете, за да се предотвратят вибрации и разкъсване на метала.

6. ПОДДРЪЖКА, ПОЧИСТВАНЕ, СЪХРАНЕНИЕ

ВНИМАНИЕ! Уверете се, че машината е изключена от захранването преди да се опитате да извършите процедури за поддръжка.

1. Дръжте вентилационните отвори отпушени и чисти през цялото време, за да се предотврати прегряване на двигателя. Редовно почиствайте вентилационните отвори на инструмента със сгъстен сух въздух.

2. Редовно почиствайте корпуса на машината с помощта на мека кърпа, за предпочитане след всяка употреба. Ако замърсяването не се маха, използвайте мека кърпа, намокрена с вода и сапун. Никога не използвайте разтворители като бензин, алкохол, амоняк вода и т.н. Тези разтворители могат да повредят пластмасовите части.

Тази машина е проектирана да работи в продължение на дълъг период от време, с минимална поддръжка. Непрекъснатата и задоволителна работа зависи от правилната грижа за машината и редовно ѝ почистване.

Ако захранващият кабел е повреден, той трябва да бъде подменен от производителя или от квалифициран електротехник, за да се избегне опасност.

Обща инспекция

1. Редовно проверявайте всички монтажни винтове, за да се уверите, че са добре затегнати.

2. Редовно почиствайте вентилационните отвори на инструмента.

ПОЧИСТВАНЕ:

- Избършете със суха кърпа. Не използвайте разтворители, вода или химикали за почистване на електрическия инструмент.

- Не потапяйте никоя от частите на машината в течности.

- Пазете вентилационните отвори на двигателя чисти.

СЪХРАНЕНИЕ:

Съхранявайте триона на безопасно, чисто и сухо място, далеч от достъпа на деца.

Запазете това ръководство за бъдещи справки.

7. ОТСТРАНЯВАНЕ НА НЕИЗПРАВНОСТИ

ПРОБЛЕМ	Възможни причини	Препоръчителни решения
---------	------------------	------------------------

Инструмента не стартира	Кабелът не е свързан.	Уверете се, че кабелът е включен.
	Няма захранване на изхода.	Проверете захранването в контакта. Ако липсва захранване, изключете инструмента и проверете бушона. Ако бушона е изключен, се уверете, че веригата е с правилния капацитет за инструмента и няма други консуматори.
	Вътрешна повреда или износване (графитни четки или превключвател).	Обърнете се към сервизен техник.
Инструмента работи бавно	Удължителят е твърде дълъг или диаметъра на кабела е твърде малък.	Махнете удължителя. Ако е необходимо да се използва удължител, използвайте такъв с правилен диаметър на кабела, съгласно натоварването.
Производителността е ниска	Изтъпен или повреден нож.	Поддържайте режещите аксесоари остри. Сменете ги, ако е необходимо.
	Износени или повредени графитни четки.	Обърнете се към сервизен техник, който за смени четките.
Прекомерен шум и трекане	Вътрешна повреда или износване.	Обърнете се към сервизен техник.
Прегряване	Принуждаване на инструмента да работи твърде бързо.	Оставете инструмента да работи на нормални обороти
	Усукан нож.	Дръжте триона така, че ножа да е перпендикулярен на работната маса.
	Изтъпен или повреден нож.	Поддържайте режещите аксесоари остри. Сменете ги, ако е необходимо.
	Блокирани вентилационни отвори.	Носете предпазни очила и маска, докато почиствате вентилационните отвори на мотора с помощта на сгъстен въздух.
	Двигателя е бил натоварен дълго време или малък диаметър на кабела на удължителя.	Махнете удължителя. Ако е необходимо да се използва удължител, използвайте такъв с правилен диаметър на кабела, съгласно натоварването.



8. Опазване на околната среда.

С оглед опазване на околната среда машината, допълнителните приспособления и опаковката трябва да бъдат подложени на подходяща преработка за повторното използване на съдържащите се в тях суровини. За облекчаване на рециклирането детайлите, произведени от изкуствени материали, са обозначени по съответен начин. Не изхвърляйте машините при битовите отпадъци! Съгласно Директивата 2012/19/ЕО относно излезлите от употреба електрически и електронни устройства и утвърждаването и като национален закон машините, които не могат да се използват повече, трябва да се събират отделно и да бъдат подлагани на подходяща преработка за оползотворяване на съдържащите се в тях ценни вторични суровини.

Original instructions for use

Dear Customer,

Congratulations on the purchase of machinery from the fastest growing brand of electric and pneumatic tools - RAIDER. When properly installed and operating, RAIDER are safe and reliable machines and work with them will deliver a real pleasure. For your convenience has been built and excellent service network of 40 service stations across the country.

Before using this machine, please carefully acquainted with these "instructions' manual".

In the interest of your safety and to ensure proper use and read these instructions carefully, including the recommendations and warnings in them. To avoid unnecessary errors and accidents, it is important that these instructions will remain available for future reference to all who will use the machine. If you sell it to a new owner "Instructions' manual" must be submitted along with it to enable new users to become familiar with relevant safety and operating instructions.

Euromaster Import Export Ltd. is an authorized representative of the manufacturer and owner of the trademark RAIDER.

Address: Sofia City 1231, Bulgaria "Lomsko shausse" Blvd. 246, tel +359 700 44 155, www.raider.bg; www.euromasterbg.com; e-mail: info@euromasterbg.com.

Since 2006 the company introduced the system of quality management ISO 9001:2008 with scope of certification: Trade, import, export and servicing of hobby and professional electrical, mechanical and pneumatic tools and general hardware. The certificate was issued by Moody International Certification Ltd, England.

Technical Data

parameter	unit	value
Model	-	RD-RS36
Rated voltage	V	230
Frequency	Hz	50
Rated power input	W	750
No-load speed	min ⁻¹	0-2800
Cutting Depth of Metal	mm	15
Cutting Depth of Wood	mm	150
Protection class	-	II

1. Safety Notes. General Power Tool Safety Warnings.

Read all safety warnings and all instructions. Failure to follow the warnings and instructions may result in electric shock, fire and/or serious injury. Save all warnings and instructions for future reference.

1.1. Work area safety

1.1.1. Keep work area clean and well lit. Cluttered or dark areas invite accidents.

1.1.2. Do not operate power tools in explosive atmospheres, such as in the presence of flammable liquids, gases or dust. Power tools create sparks which may ignite the dust or fumes.

1.1.3. Keep children and bystanders away while operating a power tool. Distractions can cause you to lose control.

1.2. Electrical safety.

1.2.1. Power tool plugs must match the outlet. Never modify the plug in any way. Do not use any adapter plugs with earthed (grounded) power tools. Unmodified plugs and matching outlets will reduce risk of electric shock.

1.2.2. Avoid body contact with earthed or grounded surfaces, such as pipes, radiators, ranges and refrigerators. There is an increased risk of electric shock if your body is earthed or grounded.

1.2.3. Do not expose power tools to rain or wet conditions. Water entering a power tool will increase the risk of electric shock.

1.2.4. Do not abuse the cord. Never use the cord for carrying, pulling or unplugging the power tool. Keep cord away from heat, oil, sharp edges and moving parts. Damaged or entangled cords increase the risk of electric shock.

1.2.5. When operating a power tool outdoors, use a residual current device (RCD) with a rated residual current of 30 mA or less. Use an extension cord suitable for outdoor use. Use of a cord suitable for outdoor use reduces the risk of electric shock.

1.2.6. If operating a power tool in a damp location is unavoidable, use a residual current device (RCD) protected supply. Use of an RCD reduces the risk of electric shock.

1.3. Personal safety.

1.3.1. Stay alert, watch what you are doing and use common sense when operating a power tool. Do not use a power tool while you are tired or under the influence of drugs, alcohol or medication. A moment of inattention while operating power tools may result in serious personal injury.

1.3.2. Use personal protective equipment. Always wear eye protection. Protective equipment such as dust mask, non-skid safety shoes, hard hat, or hearing protection used for appropriate conditions will reduce personal injuries.

1.3.3. Prevent unintentional starting. Ensure the switch is in the off-position before connecting to power source, picking up or carrying the tool. Carrying power tools with your finger on the switch or energising power tools that have the switch on invites accidents.

1.3.4. Remove any adjusting key or wrench before turning the power tool on. A wrench or a key left attached to a rotating part of the power tool may result in personal injury.

1.3.5. Do not overreach. Keep proper footing and balance at all times. This enables better control of the power tool in unexpected situations.

1.3.6. Dress properly. Do not wear loose clothing or jewellery. Keep your hair, clothing and gloves away from moving parts. Loose clothes, jewellery or long hair can be caught in moving parts.

1.3.7. If devices are provided for the connection of dust extraction and collection facilities, ensure these are connected and properly used. Use of dust collection can reduce dust-related hazards.

1.4. Power tool use and care.

1.4.1. Do not force the power tool. Use the correct power tool for your application. The correct power tool will do the job better and safer at the rate for which it was designed.

1.4.2. Do not use the power tool if the switch does not turn it on and off. Any power tool that cannot be controlled with the switch is dangerous and must be repaired.

1.4.3. Disconnect the plug from the power source and/or the battery pack from the power tool before making any adjustments, changing accessories, or storing power tools. Such preventive safety measures reduce the risk of starting the power tool accidentally.

1.4.4. Store idle power tools out of the reach of children and do not allow persons unfamiliar with the power tool or these instructions to operate the power tool. Power tools are dangerous in the hands of untrained users.

1.4.5. Maintain power tools. Check for misalignment or binding of moving parts, breakage of parts and any other condition that may affect the power tool's operation. If damaged, have the power tool repaired before use. Many accidents are caused by poorly maintained power tools.

1.4.6. Keep cutting tools sharp and clean. Properly maintained cutting tools with sharp cutting edges are less likely to bind and are easier to control.

1.4.7. Use the power tool, accessories and tool bits etc. in accordance with these instructions, taking into account the working conditions and the work to be performed. Use of the power tool for operations different from those intended could result in a hazardous situation.

2. Proper use

Please note that the 750W Reciprocating Saw has not been designed for use in commercial, trade or industrial applications. The warranty will be void immediately if this appliance is used in commercial, trade or industrial businesses and equivalent applications.

2.1. Pre-Operation

Changing / Fitting a Saw Blade



Ensure the machine is unplugged from the mains power outlet before changing and fitting a blade.

Fig. 1

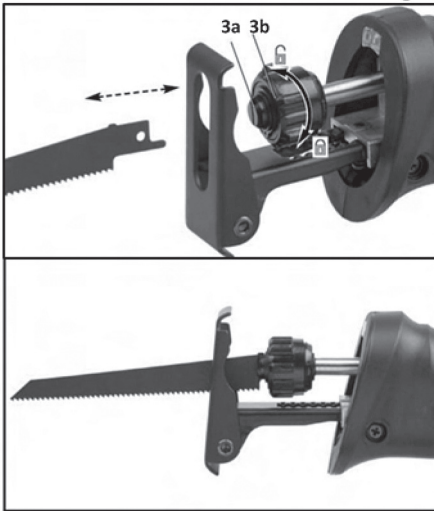

1. Open the Blade Clamp (3b) by rotating it in an anti-clockwise direction entirely (Fig. 1). This Will retract the pin and allow the saw blade to be inserted.

2. Insert the saw blade into the Chuck (3a) to the deepest position and release the Blade Clamp (3b) to lock the blade in position.

3. Carefully pull on the blade to ensure it is securely fastened.



Before plugging in the power cord, always pull on the blade to make sure it is securely locked in the blade clamp. Failure to do so may result in serious injury.

Fig. 1

2.2. Shoe Adjustment



Always ensure that the saw is switched off and unplugged from the mains power supply before making any adjustments.

1. Pull the Locking Lever for Shoe Adjustment (11) downwards (Fig. 2).

2. Adjust the shoe (2) to the desired position.
3. Secure the shoe (2) in place by raising the Locking Lever for Shoe Adjustment (11) to the original position.



WARNING! Do not operate the reciprocating saw if the adjustable shoe is not installed and fitted correctly.

Rear Handle Adjustment

Ensure the machine is switched off before adjusting rear handle position.

Fig. 3

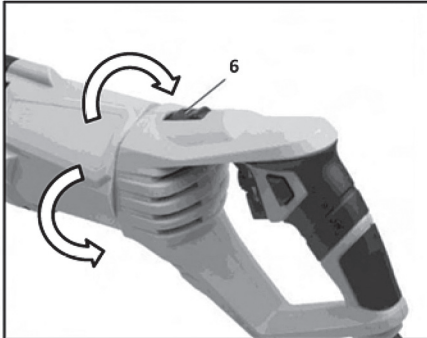

The rear handle of this tool can be rotated around the main body of the motor and locked at three different angles (-90°, 0°, +90°) so that you can operate the tool in the most comfortable position.

1. Push back the Rotating Handle Lock Button (6) to unlock the rear handle (Fig.3).
2. Turn the rear handle to desired angle and release the Rotating Handle Lock Button (6) to lock into desired position.

Turn the rear handle left or right so that it locks at the nearest preset position with a light click. The rear handle can only be adjusted to -90°, 0°, 90° angles.

Fig. 3



CAUTION! Do not stare directly into the beam of the LED light doing so may damage your eyes.

3. Pre-Operation

3.1. Variable Speed Dial

Fig. 5

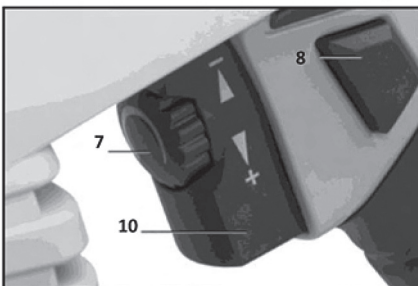

The Variable Speed Dial (7) allows the user to control the strokes per minute when using the tool (Fig. 5).

To increase the cutting strokes per minute: Turn the Variable Speed Dial (7) clockwise.

To decrease the cutting strokes per minute: Turn the Variable Speed Dial (7) anti-clockwise.

Fig. 5

NOTE: When cutting softer materials, use a faster speed. When cutting harder materials, use a slower

speed.

3.2. Operation Switching ON & OFF



Make sure that the saw blade does not rest on or touch any objects when the machine is switched on.



Before using the reciprocating saw, make sure the saw blade and shoe are secured.

Note: The trigger switch of this reciprocating saw features variable speed control.

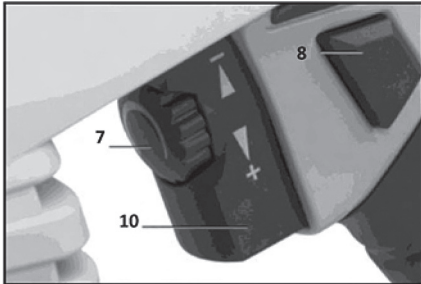

Switching ON:

1. Plug the cord set into the mains power outlet.
2. Once you have adjusted the speed of the saw blade, fully press the trigger switch (10) to operate the machine.

Switching OFF:

1. Fully release the trigger switch (10).

3.3. Continuous Operation:

1. To turn ON: Press the Lock-On Button (8) after the Trigger Switch (10) is fully pressed (Fig. 6), then remove your finger off the Trigger Switch (10) - the reciprocating saw will be under continuous running status.
2. To turn OFF: Fully press the Trigger Switch (10) and the Lock-On Button (8) will spring up back to its original position, then remove your finger off the Trigger Switch (10).

4. General Cutting

1. Install the Blade and adjust the Shoe for the job.
2. Press and release the Trigger to ensure that the Lock-On Button is off.
3. Plug the power cord into a mains power outlet.
4. Make sure the Blade is clear of any foreign material and the power cord or extension cord are out of the path of the Blade.
5. Ensure that the material to be cut is held firmly. Small work pieces should be securely clamped in a vice or clamped to the work bench.
6. Mark out a cutting line.
7. To begin sawing, grip the saw firmly with both hands and away from you. Rest the front of the Shoe on your work-piece with the blade above the work-piece.
IMPORTANT: Do not start the saw if the blade is in contact with anything before operation.
8. Switch on the tool and wait until the saw has reached its full speed before touching the work material.
9. Guide the saw blade into the work-piece.
WARNING! Keep the Shoe pressed firmly against the work-piece while cutting 's' to prevent tool kickback.
10. For continuous cutting, press the Lock-On Button (8) after the Trigger Switch (10) is fully pressed, then remove your finger off the Trigger Switch (10).
11. Allow the saw to come to a complete stop before setting it down.
12. To prevent accidents, turn off the saw and disconnect the plug from the mains power supply after use. Clean and store the tool indoors out of children's reach.

NOTE! Use only enough pressure to keep the saw cutting. Do not force the cutting; allow the blade and the saw to do the work.

Make sure the saw blade does not touch the work piece until the saw reaches its maximum speed. Failure to do so would cause loss of control and result in serious injury.

Use of excessive pressure that causes bending or twisting of the blade may cause the blade to break.

5. Metal Cutting

Metals such as sheet steel, pipe, steel rods, aluminium, brass and copper can be cut with your saw. Be careful not to bend or twist the blade and do not force the cutting action.

We recommend that you use cutting oil to lubricate the cutting surface when sawing soft metals and steel. It keeps the blade cooler and prolongs blade life.

CAUTION! Clamp the work firmly and cut close to the clamping point to minimise vibration.

When cutting conduit pipe or angle iron, clamp the work in a vice if possible and cut close to the vice.

To cut thin sheet metal, sandwich the sheet between hard-board or plywood and clamp layers to prevent vibration and the tearing of the metal.

1. Install a metal cutting blade (included).
2. Coat the cutting surface with cutting oil to prevent the blade from overheating.
3. Follow the general cutting procedures found on page 15.

6. Maintenance, Cleaning, Storage

WARNING! Ensure the machine is switched off and unplugged from the mains power supply before attempting to carry out maintenance procedures.

1. Keep the ventilation slots of the tool unclog and clean at all times to prevent overheating of the engine. Regularly clean the tool's air vents with compressed dry air.

2. Regularly clean the machine housing using a soft cloth, preferably after each use. If the dirt does not come off, use a soft cloth moistened with soapy water. Never use solvents such as petrol, alcohol, ammonia water, etc. These solvents may damage the plastic parts.

This machine has been designed to operate over a long period of time with a minimum of maintenance. Continuous satisfactory operation depends upon proper machine care and regular cleaning.

If the supply cord is damaged, it must be replaced by the manufacturer or a qualified electrician in order to avoid a hazard.

General Inspection

1. Regularly inspect all mounting screws and ensure that they are properly tightened.
2. Regularly clean the air vents of the tool.

Cleaning:

- Wipe clean with a dry cloth. Do not use solvents, water or chemicals to clean your power tool.
- Do not immerse any part of the grinder in liquids.
- Keep the motor ventilation slots clean. Keep all working controls free of dust.

Storage:

Store the reciprocating saw in a safe, clean, and dry location out of the reach of children. Save this instruction manual for future reference.

7. Troubleshooting

PROBLEM	POSSIBLE CAUSES	SUGGESTED SOLUTIONS
Tool will not start	Cord not connected.	Check that the cord is plugged in.
	No power at outlet.	Check power at outlet. If outlet is unpowered, turn off tool and check circuit breaker. If breaker is tripped, make sure circuit is right capacity for tool and circuit has no other loads.
	Internal damage or wear (carbon brushes or switch).	Have a technician service tool.
Tool operates slowly	Extension cord too long or cord diameter too small.	Eliminate use of extension cord. If an extension cord is needed, use one with the proper diameter for its length and load.

Performance decreases overtime	Accessory dull or damaged.	Keep cutting accessories sharp. Replace as needed.
	Carbon brushes worn or damaged.	Have a qualified technician replace brushes.
Excessive noise or rattling	Internal damage or wear	Have a technician service tool.
Overheating	Forcing tool to work too fast.	Allow tool to work at its own rate.
	Accessory misaligned.	Check and correct accessory to fence and/or table alignment.
	Accessory dull or damaged.	Keep cutting accessories sharp. Replace as needed.
	Blocked motor housing vents.	Wear safety goggles and a dust mask while blowing dust out of the motor using compressed air.
	Motor being strained by long or small diameter extension cord.	Eliminate use of extension cord. If an extension cord is needed, use one with the proper diameter for its length and load.



8. Disposal.

The machine, accessories and packaging should be sorted for environmental-friendly recycling. The plastic components are labelled for categorized recycling. Do not dispose of power tools into household waste! According to the European Guideline 2012/19/EC for Waste Electrical and Electronic Equipment and its implementation into national right, power tools that are no longer usable must be collected separately and disposed of in an environmentally correct manner.

RO

Instrucțiuni originale

Stimate prieten,

Felicitări pentru achiziționarea unei mașini a marca cea mai rapidă creștere de electrice și scule pneumatice - Raider. Cu instalarea corectă și funcționarea, Raider sunt echipamente sigure și fiabile și să lucreze cu ei vă va oferi adevarata plăcere. Pentru confort, servicii excelente și a construit o rețea.

Înainte de a utiliza acest aparat, vă rugăm să citiți cu atenție actual "Manualul de instrucțiuni".

În interesul siguranței și pentru a asigura utilizarea corectă a acestuia, citiți cu atenție aceste instrucțiuni, inclusiv recomandări și avertismente pentru a le. Pentru a evita greșelile inutile și accidentele, este important ca aceste instrucțiuni să rămână disponibile pentru referințe viitoare tuturor celor care vor utiliza aparatul. Dacă-l vinzi la un "manual de utilizare", noul proprietar trebuie să fie prezentate împreună cu ea, pentru a permite noilor utilizatori să se familiarizeze cu instrucțiunile de siguranță și de exploatare.

"Euromaster Import Export" SRL este reprezentantul un producător și proprietar al marcii Raider. Adresa companiei este Sofia 1231, B-dul "Lom Road" 246, tel +359 700 44 155, www.raider.bg; www.euromasterbg.com, e-mail: info @ euromasterbg. com.

Începând cu anul 2006, compania a introdus un sistem de management al calității ISO 9001:2008 de certificare cu domeniul de aplicare: instrumente de comerț, import, export și de servicii profesionale si hobby electrice, pneumatice și de putere și hardware-ul general. Certificatul a fost emis de catre Moody International de Certificare Ltd, Anglia.

Date tehnice

parametru	unitate	valoare
Număr de identificare	-	RD-RS36
Tensiune nominală	V	230
Frecvență	Hz	50
Putere nominală	W	750
Turație la mersul în gol	min ⁻¹	0-2800
Adâncime de tăiere în oțel	mm	15
Adâncime de tăiere în lemn	mm	150
Clasa de protecție	-	II

Elemente de descris:

1. Cuțit.

2. Ghid.

3. Chuck / suport de cuțit.

4. -

5. Mâner

6. Buton de mâner turnantă.

7. Viteza de reglementare.

8. Butonul de blocare.

9. Mâner.

10. Comutator On/Off.

11. Maneta de blocare conducător auto

1. Instrucțiuni generale pentru funcționarea în condiții de siguranță.

Citiți toate instrucțiunile. Nerespectarea tuturor instrucțiunilor poate provoca electrocutare, incendii și / sau răni grave. Pastrați aceste instrucțiuni într-un loc sigur.

1.1. Siguranță la locul de muncă.

1.1.1. Păstrați zona de lucru curată și bine iluminată. Tulburare de iluminat și săraci pot contribui la apariția unor accidente.

1.1.2. Nu folosiți mașina într-un mediu cu pericol sporit de explozie, în apropiere de lichide inflamabile, gaze sau pulberi. În timpul funcționării, mașina creează scântei care pot aprinde praful sau vaporii.

1.1.3. Nu permiteți accesul copiilor și a trecătorilor în timp ce departe de funcționare a mașinii. În cazul în care atenția ta este deviată, s-ar putea pierde controlul mașinii.

1.2. Siguranță atunci când se lucrează cu energie electrică.

1.2.1. Conectați aparatul trebuie să se potrivească la priza. În nici un caz nu pune la modificarea ștecherului. Când se lucrează cu adus la zero electrice, nu folosiți adaptoare. Ștecherele nemodificate și prizele potrivite vor reduce riscul de electrocutare.

1.2.2. Evitați contactul corp la legat la pământ, tevi, radiatoare, sobe și frigider. Atunci când corpul tău este la pământ, riscul de electrocutare este mai mare.

1.2.3. Protejați aparatul de la ploaie și umiditate. De penetrare a apei în mașină crește riscul de electrocutare.

1.2.4. Nu utilizați un cablu de alimentare pentru scopul pentru care se prevede, de exemplu, pentru a transporta mașina, trăgând sau mașina de cordon. Păstrați cablul de căldură, ulei, muchii ascuțite sau părți mobile ale mașinilor. Cordon de alimentare deteriorat sau înfășurat mărește riscul de electrocutare.

1.2.5. Atunci când se lucrează în aer liber, porniți mașina numai în instalații echipate cu un comutator electric FI (siguranță de oprire comutator cu curent rezidual) și curentul de scurgere, care se declanșează atunci când DTZ trebuie să fie nu mai mult de 30 mA. Utilizați numai cabluri de extensie adecvate pentru utilizare în aer liber. Folosirea unui cablu prelungitor adecvat pentru utilizarea în aer liber reduce riscul de electrocutare.

1.2.6. Dacă aveți nevoie să utilizați aparatul într-un mediu umed, utilizează comutatorul curentilor de scurgere de siguranță. Utilizarea comutatorului curentilor de scurgere de siguranță reduce riscul de electrocutare.

1.3. Mod sigur de lucru.

1.3.1. Fiți întotdeauna atenți la ceea ce faci și rezonabile. Nu folosiți aparatul când sunteți obosit sau sub influența drogurilor, alcoolului sau a drogurilor. Un moment de neatenție în timp ce o mașină de operare poate duce la leziuni grave.

1.3.2. Îmbrăcămintă de protecție personală și întotdeauna purta ochelari de protecție. Purtarea unui aparat adecvat pentru utilizarea și echipamentul de activitate cu scop personal de protecție, cum ar fi masca de praf, pantofi de puternic închis ermetic se confruntă cu stabilă, de protecție casca sau de auz (antifoanele externe), reduce riscul de accident.

1.3.3. Evitați activarea accidentală a mașinii din neatenție. Înainte de a conecta, asigurați-vă că comutatorul este în poziția "Off". Dacă, atunci când purtați aparatul cu degetul pe comutator, există pericolul de accident.

1.3.4. Înainte de a porni mașina, asigurați-vă că ați îndepărtat toate utilitățile ei și chei. Instrumentele de sprijin lăsat în urmă pe piese în mișcare poate provoca leziuni.

1.3.5. Evitați poziții nefirești. Lucrați în picior de egalitate, și în orice moment. Astfel, puteți controla mașina mai bine și mai sigur dacă situații neașteptate.

1.3.6. Imbraca-te corespunzător. Nu funcționează cu haine largi sau bijuterii. Mențineți părul, îmbrăcămintă și mănușile departe de componente aflate în mișcare. Hainele largi, bijuteriile sau părul lung pot fi prinse de piesele aflate în mișcare.

1.3.7. Dacă este posibil, utilizați un sistem de extragere a prafului, asigurați-vă că este conectat și în mod corespunzător. Utilizarea acestor dispozitive din cauza prafului la locul de muncă.

1.4. Atitudine atentă față de mașină.

1.4.1. Nu supraîncărcați mașina. Folosiți aparatul numai conform destinației prevăzute. Veți lucra mai bine și mai sigur atunci când utilizați aparatul corespunzătoare menționate de către producătorul gamei de încărcare.

1.4.2. Nu folosiți mașini-unelte în cazul în care comutatorul este deteriorat. Mașină care nu poate fi comutatorul furnizate de către producătorul este periculos și ar trebui să fie reparate.

1.4.3. Înainte de a modifica setările de masini, unelte schimbarea de putere și o lungă perioadă de timp, atunci când nu utilizați aparatul, deconectați sursa de alimentare. Această măsură elimină riscul de a porni mașina din neatenție.

1.4.4. A se ține mașinile în locuri unde pot fi accesate de către copii. Nu le permite să fie utilizate de către persoane care nu sunt familiarizați cu modul de a lucra cu ei și nu au citit aceste instrucțiuni. Când vă aflați în mâinile utilizatorilor neinstruit, mașinile pot fi extrem de periculoase.

1.4.5. Păstrați mașini-unelte. Verificați pentru funcția dezalinierea perfect, indiferent dacă vrăji care au rupte sau deteriorate piese care pot afecta funcțiile aparatului. Înainte de a utiliza aparatul, asigurați-vă că părțile deteriorate care urmează să fie reparate. Multe accidente sunt cauzate de mașini și echipamente de prost întreținute.

1.4.6. Păstrați accesoriile așchietoare ascuțite și curate. Accesoriile atent întreținute, cu muchii tăietoare sunt ascuțite rezistență mai mică și mai ușor de lucru cu ele.

1.4.7. De a folosi utilaje, accesorii si instrumente de lucru, etc, în conformitate cu instrucțiunile producătorului. În conformitate cu aceste instrucțiuni, precum și condițiile specifice de muncă și pentru a efectua operațiuni. Utilizarea de mașini, altele decât cele preconizate, poate duce la accidente.

2. Utilizarea

Vă rugăm să rețineți că Saw 750W Piston nu a fost proiectat pentru a fi utilizate în comerciale, comerț sau aplicații industriale. Garanția va fi nulă imediat în cazul în care acest aparat este utilizat în comerciale, comerț sau întreprinderi industriale și a aplicațiilor echivalente.

2.1. Pre-Funcționare

Modificarea / Montarea lamei de ferăstrău



Asigurați-vă că aparatul este deconectat de la priza de alimentare de la rețea înainte de a schimba și montarea unei lame.

Fig. 1

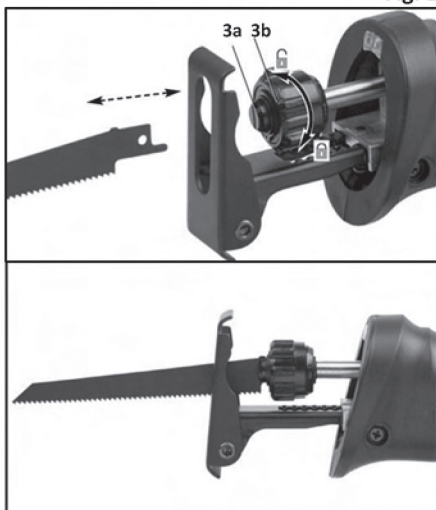

1. Deschideți lama de fixare (3b), prin rotirea acestuia în sens invers acelor de ceasornic în întregime (fig. 1). Acest lucru se va retrage PIN-ul și pentru a permite lamei de ferăstrău să fie introdusă.

2. Introduceți pânza de ferăstrău în mandrină (3a), la cea mai adâncă și poziția elibera lama de fixare (3b) pentru a bloca lama în poziție.

3. Trageți cu grijă pe lama pentru a se asigura că este bine fixat.



Înainte de a conecta cablul de alimentare, trageți întotdeauna pe lama pentru a vă asigura că este bine fixat în clema lamei. Imposibilitatea de a face acest lucru poate duce la răni grave.

Fig. 1

2.2. ajustare pantof



Asigurați-vă întotdeauna că ferăstrăul este oprit și deconectat de la rețeaua de alimentare înainte de a efectua reglaje.

Ajustare mâner spate

Asigurați-vă că aparatul este oprit înainte de a regla poziția mânerului din spate.

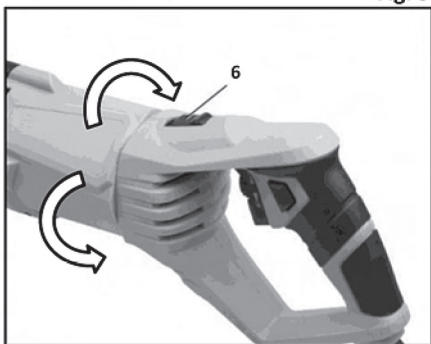

Fig. 3

Mânerul din spate al acestui instrument poate fi rotit în jurul corpului principal al motorului și blocat la trei unghiuri diferite (-90° , 0° , $+90^\circ$), astfel încât să puteți opera unealta în poziția cea mai confortabilă.

1. Împingeți înapoi rotativ Mâner buton de blocare (6), pentru a debloca mânerul posterior (Fig.3).

2. Se rotește mânerul din spate la unghiul dorit și eliberați prin rotație blocare mâner Butonul (6) pentru a se bloca în poziția dorită.

Se rotește mânerul din spate stânga sau la dreapta, astfel încât să se blocheze la cea mai apropiată poziție prestabilită, cu un clic lumină. Mânerul din spate poate fi reglat numai la -90° , 0° , unghiuri de 90° .

Fig. 3

Pre-operare

Variabila apelare rapidă în

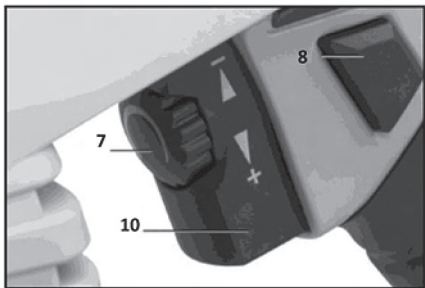

Fig. 5

Variabila de apelare rapidă în (7) permite utilizatorului să controleze curse pe minut, atunci când utilizați instrumentul (fig. 5).

Pentru a mări accident vascular cerebral de tăiere pe minut: Se rotește cu viteză variabilă Dial (7) în sens orar.

Pentru a reduce accident vascular cerebral de tăiere pe minut: Se rotește cu viteză variabilă Dial (7) anti-sensul acelor de ceasornic.

Fig. 5

NOTĂ: Atunci când tăiați materiale mai moi, utilizați o viteză mai mare. Atunci când tăierea materialelor dure, utilizați o viteză mai mică.

3.2. Utilizare Pornirea și oprirea



Asigurați-vă că pânza de ferăstrău nu se sprijină pe sau atingeți obiecte atunci când aparatul este pornit.

Înainte de a utiliza piston văzut, asigurați-vă că pânza de ferăstrău și încălțăminte sunt securizate.

Notă: Comutatorul de declanșare a acestui ferăstrău cu mișcare alternativă caracteristici de

control cu viteză variabilă.

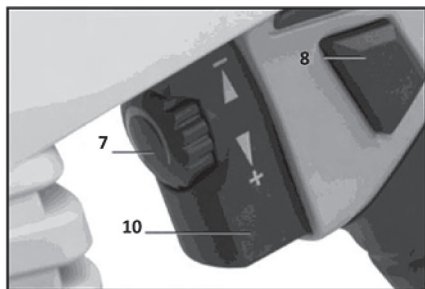

Aprinderea:

1. Conectați cablul setat în priză de alimentare.
2. După ce ați reglat viteza pânzei de ferăstrău, apăsați complet butonul de declanșare (10), pentru a opera aparatul.

Oprirea:

1. Eliberați complet întrerupătorul de declanșare (10).

3.3. Funcționare continuă:

1. Pentru a porni: Apăsați butonul Urmărire (8), după declanșare de comutare (10) este complet apăsat (figura 6.), Apoi îndepărtați degetul de pe butonul de declanșare (10) - ferăstrăul cu mișcare alternativă va fi în continuă starea de funcționare.
2. Pentru a dezactiva: Apăsați complet butonul de declanșare (10) și butonul de Urmărire (8), vor răsări înapoi în poziția sa inițială, apoi îndepărtați degetul de pe butonul de declanșare (10).

4. Decuparea generală

1. Instalați Blade și ajustați pantofi pentru locul de muncă.
2. Apăsați și eliberați declanșatorul pentru a se asigura că butonul de blocare a-On este oprit.
3. Conectați cablul de alimentare la o priză de alimentare.
4. Asigurați-vă că lama este clar de orice material străin și cablul de alimentare sau cablul prelungitor sunt în afara de calea lamei.
5. Asigurați-vă că materialul care urmează să fie tăiat este ținut ferm. bucăți mici de lucru ar trebui să fie prinse foarte bine într-o menghină sau fixată la bancul de lucru.
6. Marcați o linie de tăiere.
7. Pentru a începe tăierea, prindere bine ferăstrăul cu ambele mâini și departe de tine. Odihnească partea din față a pantofului pe dvs. de lucru bucată cu lama de mai sus piesa de lucru.
IMPORTANT: Nu porniți văzut-lama este în contact cu nimic înainte de operație.
8. Porniți mașina și așteptați până când ferăstrăul și-a atins viteza sa completă înainte de a atinge materialul de lucru.
9. Ghidul pânza de ferăstrău în piesa de lucru.
AVERTIZARE! A se păstra pantof presat ferm pe piesa de lucru în timpul tăierii 's' pentru a preveni instrument de recul.
10. Pentru tăierea continuă, apăsați butonul Urmărire (8), după declanșare de comutare (10) este complet apăsat, apoi îndepărtați degetul de pe butonul de declanșare (10).
11. Lăsați ferăstrăul să vină să se oprească complet înainte de a-l în jos.
12. Pentru a preveni accidentele, opriți ferăstrăul și deconectați ștecherul de la rețeaua de alimentare după utilizare. Curățați și depozitați instrumentul în interior, la îndemâna copiilor.

NOTĂ! Se utilizează numai o presiune suficientă pentru a menține tăierea de ferăstrău. Nu forțați de tăiere; permit lamei și ferăstrăul pentru a face munca.

Asigurați-vă că pânza de ferăstrău nu atinge piesa de lucru până când ferăstrăul atinge viteza maximă. Imposibilitatea de a face acest lucru ar duce la pierderea controlului și duce la răniri grave. Folosirea presiunii excesive care cauzează îndoirea sau răsucirea lamei poate provoca lama să se rupă.

5. Decupare metal

Metale, cum ar fi din tablă de oțel, țevi, bare de oțel, aluminiu, alama si cupru poate fi tăiat cu ferăstrăul. Aveți grijă să nu îndoii sau răsuciți lama și nu forțați acțiunea de tăiere. Vă recomandăm să folosiți ulei de tăiere pentru a unge suprafața de tăiere a metalelor în urma tăierii moi și a oțelului. Se păstrează răcitorul lamei și prelungeste durata de viață a lamei.

PRUDENTĂ! Clemă de lucru cu fermitate și se taie în apropierea punctului de prindere pentru a reduce vibrațiile.

Atunci când tăiați țevi sau conducte de fier unghi, clemă de lucru într-un viciu, dacă este posibil și se taie aproape de vice.

Pentru a tăia foaie subțire de metal, tip sandwich foaia dintre hard-carton sau placaj și straturi clemă pentru a evita vibrațiile și ruperea metalului.

1. Instalați o lamă de tăiere de metal (inclus).

2. Aplicați un strat de suprafața de tăiere cu ulei de tăiere pentru a împiedica lama de supraîncălzire.

3. Urmați procedurile de tăiere generale găsite la pagina 15.

6. Întreținere, Curățare, Depozitare

AVERTIZARE! Asigurați-vă că mașina este oprită și deconectată de la sursa de alimentare înainte de a încerca să efectueze proceduri de întreținere.

1. Păstrați fantele de ventilație ale desfundarea sculei și curată, în orice moment, pentru a preveni supraîncălzirea motorului. Curățați în mod regulat fantele de ventilație ale instrumentului cu aer comprimat uscat.

2. Curățați în mod regulat carcasa mașinii cu o cârpă moale, de preferință după fiecare utilizare. În cazul în care murdăria nu se desprinde, folosiți o cârpă moale, umezită cu apă și săpun. Nu utilizați niciodată solvenți cum ar fi benzina, alcool, apă amoniac etc. Acești solvenți pot deteriora componentele din plastic.

Această mașină a fost proiectată să funcționeze pe o perioadă lungă de timp, cu un minim de întreținere. O funcționare satisfacătoare depinde de îngrijirea mașinii corespunzătoare și curățarea regulată.

În cazul în care cablul de alimentare este deteriorat, acesta trebuie să fie înlocuit de către producător sau de un electrician calificat pentru a se evita un pericol.

Inspecția generală

1. Verificați regulat toate șuruburile de montare și să se asigure că acestea sunt strânse în mod corespunzător.

2. Curățați în mod regulat orificiile de aerisire ale sculei.

curățare:

- Sterge cu o cârpă uscată. Nu folosiți solvenți, apă sau substanțe chimice pentru a curăța instrumentul dvs. de putere.

- Nu introduceți nici o parte a polizorul în lichide.

- Păstrați fantele de ventilație a motorului curat. Păstrați toate controalele de lucru fără praf.

Depozitare:

Depozitați ferăstrăul cu piston într-un loc sigur, curat și uscat, la îndemâna copiilor.

Salvați acest manual de instrucțiuni pentru referințe ulterioare.

7. Depanarea

PROBLEMĂ	CAUZE POSIBILE	SOLUȚII PROPUSE
Instrument nu va porni	Cordonul ombilical nu este conectat.	Se verifică dacă cablul este conectat.
	Nici o putere la ieșire.	Verificați alimentarea cu tensiune la priză. Dacă priza este nealimentat, opriți unealta și verificați întrerupător de circuit. În cazul în care întrerupător este declanșat, asigurați-vă că circuitul este capacitatea corectă pentru scule și circuitul nu are alte sarcini.
	deteriorări interioare sau uzură (perii de carbon sau comutator).	Au un instrument de serviciu tehnician.

Instrument funcționează încet	cablu prelungitor prea lung sau prea mic diametru cordon.	Elimina utilizarea de cablu prelungitor. Dacă este necesar un cablu prelungitor, utilizați unul cu diametrul adecvat pentru lungimea și de încărcare.
Performanță scade peste orar	Accesorii plictisitoare sau deteriorate.	Păstrați-tăiere accesorii ascuțite. Înlocuiți după cum este necesar.
	Perii de cărbune uzate sau deteriorate.	Au un tehnician calificat să înlocuiască perii.
zgomot excesiv și zăngănit	deteriorări interne sau uzură	Au un instrument de serviciu tehnician.
supraîncălzirii	instrument pentru a lucra forțându prea repede.	Se permite ca instrumentul să funcționeze la o rată proprie.
	Accesorii nealiniați.	Verificați și accesoriul corect pentru gard și / sau aliniere de masă.
	Accesorii plictisitoare sau deteriorate.	Păstrați-tăiere accesorii ascuțite. Înlocuiți după cum este necesar.
	guri de aerisire carcasa motorului obturata.	Purtați ochelari de protecție și o mască de praf în timp ce sufla praful din mo: sau cu ajutorul aerului comprimat.
	Motorul fiind tensionate prin cablu prelungitor cu diametru lung sau mici.	Elimina utilizarea de cablu prelungitor. Dacă este necesar un cablu prelungitor, utilizați unul cu diametrul adecvat pentru lungimea și de încărcare.



8. Protecția Mediului.

Având în vedere mașini de protecție a mediului, accesoriile și ambalajele trebuie să fie supuse unei prelucrări adecvate în vederea reutilizării conținute în aceste materiale.

Pentru a facilita reciclarea componente fabricate din materiale sintetice sunt marcate corespunzător. Nu aruncați de mașini în gunoi! În conformitate cu Directiva 2012/19/

CE privind sfârșitul termenului de dispozitive de viață electrice și electronice, precum și stabilirea unei legi naționale și mașinile care nu pot fi utilizate, trebuie să fie colectate separat și să fie supuse unei prelucrări adecvate pentru recuperarea acestora conținând valoare de materie primă secundară.

МК**ОРИГИНАЛНО УПАТСТВО ЗА УПОТРЕБА**

Почитувани корисници,

Честитки за купување на машина од бързоразвиващата се бренд за електрични и пневматски алатки - RAIDER. При правилно инсталирање и работа, RAIDER се сигурни и доверливи машини и работата со нив ќе ви овозможи вистинско задоволство. За Вашето погодност е изградена и одличната сервисна мрежа.

Пред да ја користите оваа машина, ве молиме внимателно запознајте со оваа “Упатствата за употреба”.

Во интерес на Вашата безбедност и со цел да се обезбеди правилна и употреба, прочитајте ги упатствата внимателно, вклучувајќи препораките и предупредувањата во нив. За избегнување на непотребни грешки и инциденти, важно е овие инструкции да останат на располагање за идните извештаи на сите кои ќе ги користат машината. Ако ја продадете на нов сопственик тоа “Упатствата за употреба” треба да се предаде заедно со неа, за да може новиот корисник да се запознае со соодветни мерки за безбедност и упатствата за работа.

“Евромастер Импорт Експорт” ООД е овластен претставник на производителот и сопственик на трговската марка RAIDER. Адресата на управување на компанијата е Софија 1231, бул “Ломско улица” 246, тел +359 700 44 155, www.raider.bg; www.euromasterbg.com; e-mail: info@euromasterbg.com

Од 2006 година во компанијата е воведен системот за управување со квалитетот ISO 9001:2008 со опсег на сертификација: Трговија, увоз, извоз и сервис на професионални и хоби електрични, пневматски и механички алатки и заедничка хардвер. Сертификатот е издаден од Moody International Certification Ltd, England.

ТЕХНИЧКИ ПОДАТОЦИ

параметър	единица	вредност
Модел	-	RD-RS35
Напон	V	230
Номинална фреквенција	Hz	50
Моќност	W	750
Број на вртежи во празен од	min ⁻¹	0-2800
Длабочина на сечење во челик	mm	15
Длабочина на сечење во дрво	mm	150
Класа на заштита	-	II

Прикажани елементи:

1. Нож.
2. Водич.
3. Чак / ѕидна нож.
4. -
5. Рачка
6. Копче на ротирачката рачка.
7. Контрола на брзината.
8. Заклучување копче.
9. Рачка.
10. Лансирни прекинувач.
11. Заклучување лост на возачот

1. Општи упатства за безбедна работа.

Внимателно прочитајте ги сите упатства. Непочитувањето на доведен подолу инструкции може да доведе до струен удар, пожар и / или тешки повреди. Чувајте овие упатства на сигурно место.

1.1. Безбедност на работното место.

1.1.1. Одржувајте работното место чисто и добро осветлено. Неред и недоволната осветлување може да помогне за појавата на несреќа.

1.1.2. Не работете со машината во средина со зголемена опасност од појава на експлозија, во близина на лесно запаливи течности, гасови или прав материјали. За време на работа во машините се одделат искри кои можат да запалат прав материјали или пари.

1.1.3. Држете деца и странични лица на безбедно растојание додека работите со машината. Ако вниманието се пренасочени, може да изгубите контролата над машината.

1.2. Безбедност при работа со електрична струја.

1.2.1. Приклучокот на машината треба да биде соодветен за користење контакт. Во никој случај не се до пушта изменат на конструкцијата на приклучокот. Кога работите со занулени електрични, не користете адаптери за приклучокот. Користењето на оригинални приклучоци и контакти намалува ризикот од настанување на струен удар.

1.2.2. Не допирајте на телото до заземени тела, на пр. цевки, апарати, печки и фрижидери. Кога телото е заземено, ризикот од појава на електричен удар е поголем.

1.2.3. Заштитете ја вашата машина од дожд и влага. Навлегување на вода во машината зголемува опасноста од струен удар.

1.2.4. Не користете кабелот за целите за кои тој не е предвиден, на пр. за да носите машината за кабелот или да ја извадите приклучокот од штекерот. Заштитете го кабелот од загревање, измрсување, контакт со остри рабови или подвижни единици на други машини. Оштетени или извртени жици го зголемуваат ризикот од појава на електричен удар.

1.2.5. Кога работите на отворено, вклучувајте машината само во инсталации опремени со електрични прекинувач Fi (прекинувач за заштитна исклучување со дефектнотокова заштита), а струјата на утечка, во кој се активира ДТЗ треба да биде не повеќе од 30 mA. Користете само удължителни, погодни за работа на отворено. Употребата на удължител наменет за работа на отворено, го намалува ризикот од настанување на струен удар.

1.2.6. Ако е потребно користење на машината во влажна средина, користете заштитен прекинувач за утечни струен. Употребата на заштитен прекинувач за утечни струен намалува ризикот од појава на електричен удар.

1.3. Безбеден начин на работа.

1.3.1. Бидете концентрирани, следете ги внимателно своите постапки и постапувајте внимателно и разумно. Не користете машината кога сте уморни или под влијание на дроги, алкохол или наркотични лекови. Еден миг разсејаност при работа со машина може да има за последица исклучително тешки повреди.

1.3.2. Работете со безбедносните работна облека и секогаш со заштитни очила. Носењето на соодветни за користење машина и работат лични заштитни средства, како респираторна маска, здрави цврсто затворени чевли со стабилен закачам, заштитен шлем или шумозаглушители (антифони), го намалува ризикот од настанување на несреќа.

Избегнувајте опасноста од вклучување на машината ненамерно. Пред да го вклучите приклучокот бидете сигурни дека лансирни прекинувач е во положбата “исклучено”. Ако, кога носите машината, држете прстот на лансирни прекинувач, постои опасност од настанување на несреќа.

1.3.4. Пред да го вклучите машината, бидете сигурни дека сте отстранети од неа сите помошни алатки и вилушкасти клучеви. Помошен инструмент, заборавен на вртливо единица, може да предизвика повреди.

1.3.5. Избегнувајте неприродни положби на телото. Работете во стабилна положба на телото и во секој момент одржувајте рамнотежа. Така ќе можете да го контролирате машината подобро и побезбедно, ако се појави неочекувана ситуација.

1.3.6. Работете со соодветна облека. Не работете со широки облека или накит. Држете косата, облеката и ракавици на безбедно растојание од ротирачки единици на машините. Широките облека, украсите, долгите коси можат да бидат захапнати и Тогаш од ротирачки единици.

1.3.7. Ако е можно користење на надворешна аспирационна систем, бидете сигурни дека таа е вклучен и функционира исправно. Употребата на аспирационна систем намалува ризиците поради сепарација при работа прав.

1.4. Грижливо однос кон машините.

1.4.1. Не преоптоварувае машината. Користете машините само според нивната намена. Ке работите подобро и побезбедно кога користите соодветна машина во дефинираниот од производителот опсег на оптоварување.

1.4.2. Не користете машина, чии краен прекинувач е оштетен. Машина која не може да се исклучите и по предвидениот од производителот начин, е опасна и треба да се поправи.

1.4.3. Пред да промените прилагодувањата на машината, да ги замени работни алатки и дополнителни средства, како и кога подолго време нема да ја користите машината, исклучете го приклучокот за напојување мрежа. Оваа мерка отстранува опасноста од активирање на машината ненамерно.

1.4.4. Чувајте машините на места каде што не можат да бидат постигнати од деца. Не дозволувајте тие да се користи од лица кои не се запознаени со начинот на работа со нив и не се прочитале овие упатства. Кога се во рацете на неискусни корисници машините можат да бидат исклучително опасни.

1.4.5. Одржувајте машините си однесувате. Проверувајте дали подвижните единици функционираат беспрекорно, дали не магии, дали има скршени или оштетени детали, кои го кршат или менуваат функциите на машината. Пред да користите машината Проверете дали оштетени детали да бидат поправени. Многу од работните несреќи се должат на лошите одржувани машини и апарати.

1.4.6. Одржувајте сечење алатки секогаш добро острење и чисти. Добро поддржаните сечење со остри рабови имаат помалку отпор и со нив се работи полесно.

1.4.7. Користете машините, дополнителни средства, работните алатки, итн, според упатствата на производителот. При тоа се усогласат и со конкретните работни услови и операции кои треба да ги завршите. Употребата на машини за различни од оние утврдени од производителот апликации зголемува опасноста од настанување на несреќа.

2. Употреба

е молиме имајте во предвид дека овој пила 750W не е дизајниран за употреба во комерцијални или индустриски апликации. Гаранцијата ќе стане валиден, ако овој уред се користи во комерцијални или индустриски претпријатија и еквивалентните апликации.

2.1. пред работа

Замена / Вметнување на ножот

Осигурете се дека машината е исклучена од електричната мрежа пред да го промените и се качи нож.

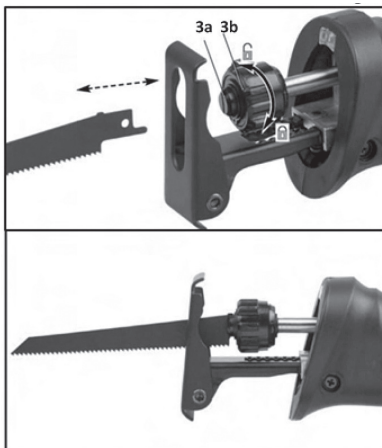

1. Отворете чак (3б) со вртење до крај во насока од стрелките на часовникот (Сл. 1). Ова ќе прибере игла и ќе можете да вметнете нож.
2. Ставете нож во чак (3а) и туркање додека потпреме, потоа затегнете чак (3б).
3. Внимателно повлече ножот за да се уверите дека е безбедно прицврстени.



Пред да го вклучите кабелот секогаш влечете сечилото за да се уверите дека е цврсто врзана во чак. Непочитувањето на ова барање може да доведе до сериозни повреди.

2.2. Поставување на возачот



Осигурете се дека трионът е исклучен од електричната мрежа пред да се прават корекции.

Поставување на задната рачка

Осигурете се дека машината е исклучена пред да ја прилагодите положбата на рачката.

Fig. 3

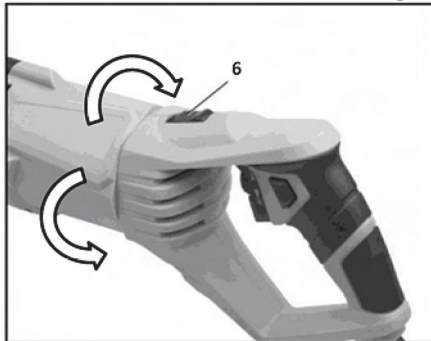

Задната рачка на оваа алатка може да се врти околу главното тело на моторот во три различни агли (-90° 0° $+90^{\circ}$), па да можат да работат со инструментот во најзгодно положба.

1. Притиснете го копчето за поставување на задната рачка (6), за да ја отклучите задната рачка (фиг.3).

2. Завртете задната рачка до саканиот агол и отпуштете го копчето (6), за да заклучите во саканата положба.

Свртете задната рачка лево или десно, па да се заклучи во најблиската претходно дефинираната позиција. Задната рачка може да се регулира само до агол од -90° 0° и 90° .

Пред работа

Регулирање на оборотите

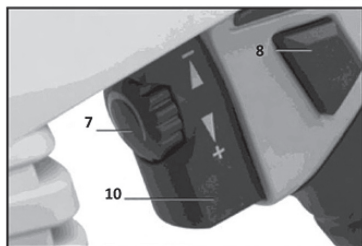

Регулаторот на оборотите (7) му овозможува на корисникот да ја контролира оборотите во минута при користење на функцијата (Сл. 5).

За да се зголемат оборотите на сечење во минута: Вртете (7) стрелките на часовникот.

За да се намалат оборотите на сечење во минута: Вртете (7) налево.

Сл. 5

ЗАБЕЛЕШКА: При сечење меки материјали, користете поголема брзина. При сечење на тврди материјали, користете помала брзина.

3.2. Операција за менување ON & OFF

Осигурете се дека нож на пила не е врз предмети, кога машината се вклучува.

Пред да се користи трио, осигурајте се дека ножот и возачот се безбедно прицврстени.

Забелешка: активирањето на овој пила има регулатор на оборотите.

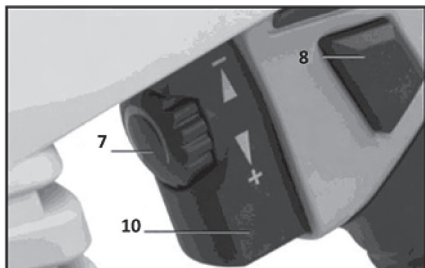

вклучување:

1. Вклучете го контактот во електричната мрежа.
2. Откако сте ја наместиле брзината на трио, притиснете крај далечинскиот прекинувач (10), за да работите со машината.

исклучување:

1. Целосно релаксираат далечинскиот прекинувач

(10).

3.3. Континуиран режим на работа:

1. За да вклучите: Притиснете го копчето за постојана работа (8) откако далечинскиот прекинувач (10) е целосно притиснато (Сл 6.) Потоа отстранете прстот од далечинскиот прекинувач (10) - трио ќе работи континуирано.
2. За да го исклучите: Притиснете далечинскиот прекинувач (10) и пуштете го копчето за постојана работа (8), потоа извадете прстот од далечинскиот прекинувач (10).

4. Сечење

1. Инсталирајте нож и приспособете возачот, пред да почне да работи.
2. Притиснете го и отпуштете далечинскиот прекинувач за да се убедите дека копчето за постојана работа е исклучен.
3. Вклучете го кабелот за напојување во штекер.
4. Осигурајте се дека ножот е далеку од туѓи тела, а кабелот или продолжниот кабел не се изложени на патот на мечот.
5. Осигурајте се дека материјалот кој ќе се сече е цврсто изклинвам. Малите работни парчиња треба да бидат цврсто стегнати во менгеме или прикачени за работна маса.
6. Означете линијата на сечење.
7. За да започнете сечење, фатете трио цврсто со двете раце и далеку од вас. Приближете предниот дел на возачот на детали, кој ќе се сече со нож поставен над работниот детал. **ВАЖНО:** Не почнувајте сечење, ако сечилото е во контакт со нешто пред операцијата.
8. Вклучете алатката и почекајте додека трионът достигне максимална брзина пред да го допрете работниот материјал.
9. Поминуваат трио во работниот детал. **ВНИМАНИЕ!** Чувајте возачот цврсто притиснат кон работното парче, додека сечете, за да се спречи одвратна на инструментот.
10. За постојано сечење, притиснете го копчето за постојана работа (8) откако активирањето (10) е целосно притиснато, потоа отстранете прстот од активирањето (10).
11. Дозволете трио да запре целосно пред да го оставите никаде.
12. За да се спречат несреќи, исклучете трио и исклучете го кабелот од струја по употреба. Исклучете и чувајте затворен надвор од дофатот на деца.

ЗАБЕЛЕШКА! Користете само толку притисок, што е доволно за да се намали деталите. Не присилувајте сечењето, дозволете на ножот и трионът да заврши нормално работа. Употребата на прекумерен притисок кој предизвикува виткање или извртување на ножот може да доведе до кршење му.

5. сечење на метал

Метали како челик, цевки, челични шипки, алуминиум, месинг и бакар може да се сече со овој пила. Внимавајте да не се наведнува или пресврт ножот и не присилувајте разделувајте акција. Препорачуваме да користите масло за подмачкување за подмачкување на површината на сечење при сечење меки метали и челик. Ова задржува сечилото кул и го продолжува животот. **ВНИМАНИЕ!** Прицврстете цврсто деталите и разделувајте блиску до точката на затегнување, за да се минимизираат вибрациите.

При сечење на цевката или водилката, стегнете детали во менгеме.

За да се намали тенка лим, ставете листови меѓу цврста основа или иверица и фиксирајте слоеви, за да се спречат вибрации и кинење на металот.

6. одржување, чистење, чување

ВНИМАНИЕ! Осигурете се дека машината е исклучена од електричната мрежа пред да се обидете да извршите процедури за одржување.

1. Држете вентилационите отвори отпушвам и чисти цело време, за да се спречи прегревање на моторот. Редовно чистете ги отворите за вентилација на инструментот со компримиран сув

воздух.

2. Редовно чистете куќиштето на машината со помош на мека крпа, по можност по секоја употреба. Ако загадувањето не се мавта, користете мека крпа навлажнета со вода и сапун. Никогаш не користете растворувачи како бензин, алкохол, амонијак вода, итн Овие растворувачи можат да го оштетат пластичните делови.

Оваа машина е дизајнирана да работи во текот на долг временски период, со минимално одржување. Континуираната и задоволителна работа зависи од правилната нега на машината и редовно нејзиното чистење.

Ако приклучниот кабел е оштетен, тој мора да биде заменет од страна на производителот или квалификуван електричар за да се избегне опасност.

вкупна инспекција

1. Редовно проверувајте ги сите монтажни завртки, за да бидете сигурни дека се добро стегнати.

2. Редовно чистете ги отворите за вентилација на инструментот.

чистење:

- Избришете со сува крпа. Не користете растворувачи, вода или хемикалии за чистење на алат.
- Не потопувајте ни една од деловите на машината во течности.
- Чувајте ги отворите за вентилација на моторот чист.

чување:

Чувајте трио на безбедно, чисто и суво место, подалеку од дофат на деца.

Чувајте го ова упатство за во иднина.

7. СУСПЕНДИРАЊЕ

ПРОБЛЕМ	Можни причини	Препорачани решенија
Инструментот не стартува	Кабелот не е поврзан.	Осигурете се дека кабелот е вклучен.
	Нема напојување на излезот.	Проверете струја во штекерот. Ако недостасува напојување, исклучете алатката и проверете го осигурувачот. Ако осигурувачот е исклучен, бидете сигурни дека синџирот е со вистинскиот капацитет за инструментот и нема други потрошувачи.
	Внатрешна оштетување или абење (графит четки или прекинувач).	Контактирајте со сервисер.
Инструментот работи бавно	Продолжен е премногу долг или дијаметарот на кабелот е премногу мал.	Отстранете продолжниот кабел. Ако е потребно да се користи продолжен кабел, користете таков со точен дијаметар на кабелот, според оптовареноста.
Продуктивноста е ниска	Изтъпен или оштетен нож.	Задржи сечење додатоци остри. Заменете ги ако е потребно.
	Истрошени или оштетени графит четки.	Контактирајте со сервисер. кој за смени четки.
Непотребна бучава и Тракија	Внатрешна оштетување или абење.	Контактирајте со сервисер.

Прегревање	Принудување на инструментот да работи премногу брзо.	Оставете инструментот да работи на нормални брзини
	Превртен нож.	Чувајте трио така што ножот да биде прицврстена на работната маса.
	Изтъпен или оштетен нож.	Задржи сечење додатоци остри. Заменете ги ако е потребно.
	Блокирани отвори.	Носете заштитни очила и маска, додека чистите отворите за вентилација на моторот со помош на компримиран воздух.
	Моторот бил натоварен долго време или мал дијаметар на кабелот на продолжниот кабел.	Отстранете продолжниот кабел. Ако е потребно да се користи продолжен кабел, користете таков со точен дијаметар на кабелот, според оптовареноста.



8. Заштита на животната средина.

Со цел заштита на животната средина машината, дополнителни средства и амбалажата мора да подлежат на соодветна обработка за повторна употреба на содржани во нив суровини. За олеснување на рециклирањето деталите произведени од вештачки материјали се означени на соодветен начин. Не фрлајте машините во отпад! Според Директивата 2012/19/ЕО за излезете од употреба електрични и електронски уреди и утврдувањето и како национален закон машините, кои не можат да се користат повеќе, треба да се собираат одделно и да бидат подложени на соодветна обработка за обновување на содржани во нив секундарни суровини.

Originalno uputstvo za upotrebu

SR

Poštovani korisnici,

Zahvaljujemo na kupovini električnog aparata marke RAIDER, marke za električne i pneumatske mašine, koja se naj uspešnije razvija na tržištu. Pri pravilnom instaliranju i upotrebi, RAIDER su stabilne i sigurne mašine, tako da će Vam rad s njima predstavljati istinsko zadovoljstvo. Za Vašu sigurnost izgrađena je i odlična servisna mreža.

Pre početka upotrebe ove mašine, molimo Vas, pažljivo se upoznajte s postojećim "Instrukcijama za upotrebu".

Zbog Vaše bezbednosti, kao i u cilju obezbeđenja pravilne upotrebe, pažljivo pročitajte postojeće instrukcije, posebno preporuke i upozorenja. Kako bi izbegli nepotrebne greške i incidente, važno je da ove instrukcije budu dostupne svim korisnicima mašine za obuku. Ako mašinu prodate drugom licu, obavezno mu uz nju dajte i "Instrukcije za upotrebu", kako bi se novi vlasnik upoznao s postojećim merama za bezbednost i instrukcijama za rad. Isključivi predstavnik RAIDER-a je firma "Euromaster Import Ekspert" OOD, grad Sofija 1231, bul. "Lomsko šose" 246, tel. +359 700 44 155, www.raider.bg; www.euromasterbg.com; e-mail: info@euromasterbg.com. Od 2006-te godine firma poseduje sistem upravljanja kvalitetom ISO 9001:2008 sa sertifikstima za: Trgovinu, uvoz, izvoz i servis profesionalnih i malih električnih, pneumatskih i mehaničkih uređaja i opšte gvoždurije. Sertifikat je izdat od strane Moody International Certification Ltd., England.

TEHNIŠKI PODACI

parametar	merna jedinica	vrednost
Model	-	RD-RS36
Nominalni napon	V	230
Nomimalna frekvencija	Hz	50
Nominalna primljena snaga	W	750
Broj obrtaja na prazno	min ⁻¹	0-2800
Dubina sečenja čelika	mm	15
Dubina sečenja u drvetu	mm	150
Klasa zaštite	-	II

Prikazani elementi :

1. Nož .
2. Vodič .
3. Čak / nosač nož .
4. -
5. Ručka
6. Dugme za revolving drške .
7. Regulator brzine .
8. Lock dugme .
9. Ručka .
10. On/Off prekidač .
11. Zaključavanje poluga vozač

1. Opšta uputstva za bezbedan rad.

Pročitajte sva uputstva. Propust da sledite sva uputstva imati za posledicu električni udar, požar i / ili teške povrede. Čuvajte ova uputstva na bezbednom mestu.

1.1. Bezbednost na radnom mestu.

1.1.1. Držite Vaše područje rada čisto i pospremljeno. Nereda i loše osvetljenje može da doprinese pojavi nesreća.

1.1.2. Nemojte raditi mašina u okruženju sa povećanom opasnosti od eksplozije, u neposrednoj blizini zapaljive tečnosti, gasovi ili prašine. Tokom rada, mašina varnice koje mogu zapaliti prašinu ili isparenja.

1.1.3. Držite decu i prolaznike dalje u toku rada mašine. Ako je vaša pažnja preusmeriti, možete izgubiti kontrolu nad mašinom.

1.2. Zaštite kada radite sa strujom.

1.2.1. Uključite mašinu moraju da se podudaraju utičnicu. Ni u kom slučaju stavi da promenite utikač. Kada radite sa električnim nulira, nemojte koristiti adaptere utikača. Utikači i odgovarajuće utičnice smanjuju rizik od električnog udara.

1.2.2. Izbegavajte telesni kontakt sa uzemljenim gornjim. cevi, radiatori, peći i frižiderima. Kada je vaše telo je osnovana, rizik od strujnog udara je veća.

1.2.3. Zaštitite vaš računar od kiše i vlage. Prodor vode u mašinu povećava rizik od električnog udara.

1.2.4. Ne koristite kabl za napajanje za svrhu za koju je obezbeđen, npr. da nosi mašinu, povlačenjem ili utičnice. Držite kabl od vreline, ulja, oštih ivica ili pokretnih delova mašina. Oštećeni ili povećavaju rizik od električnog udara.

1.2.5. Kada radite na otvorenom, okrenite mašina samo u postrojenjima opremljen električni prekidač Fi (bezbednost prekidač za isključivanje sa diferencijalna struja) i curenja struje, koji se aktivira kada DTZ ne sme biti više od 30 mA. Koristite samo produžne kablove pogodne za spoljnu upotrebu. Upotreba kabla pogodnog za spoljno područje smanjuje rizik od električnog udara.

1.2.6. Ako morate da koristite mašinu u vlažnoj sredini, koristite sigurnosni prekidač struje curenja. Koristeći sigurnosni prekidač struje curenja smanjuje rizik od električnog udara.

1.3. Bezbedan način rada.

1.3.1. Budite pažljivi, pazite šta radite i razumno. Ne koristite mašinu kada ste umorni ili pod uticajem droga, alkohola ili droga. Momenat nepažnje kod upotrebe mašina može da dovede do ozbiljnih povreda.

1.3.2. Lična zaštitna odeća i uvek nosite zaštitu za oči. Nošenje mašina pogodan za upotrebu i aktivnost lične zaštitne opreme, kao maske za prašinu, jake cipele čvrsto zatvorena bore sa stabilnim, zaštitni šlem ili sluha (uho mufovi), smanjuje rizik od nesreće.

1.3.3. Izbegavajte nenamerno slučajno aktiviranje mašine. Pre povezivanja, proverite da li je prekidač u položaju "Off". Ako, kada nosite mašinu prstom na prekidaču, postoji opasnost od nesreće.

1.3.4. Pre nego što uključite mašinu, proverite da li ste svi uklonjeni svoje komunalne i ključeve. Alatke za podršku iza sebe ostavio na pokretni delovi se mogu izazvati povrede.

1.3.5. Izbegavajte neprirodno položajima. Rad u osnovi i u svakom trenutku. Dakle, možete da kontrolišete mašine bolje i sigurnije ako se neočekivanim situacijama.

1.3.6. Haljina pravilno. Ne rade sa široku odeću ili nakit. Držite kosu, odelo i rukavice podalje od pokretnih delova. Opu % teno odelo, nakit ili duža kosa mogu biti zahvaćeni od rotirajućih delova.

1.3.7. Ako je moguće koristiti sistem za usisavanje prašine, uverite se da je povezan i pravilno. Upotreba ovih uređaja zbog odaju prašine na poslu.

1.4. Pažljivo stav prema mašini.

1.4.1. Ne opterećujte mašine. Koristite mašinu samo kako je zamišljeno. Vi ćete raditi bolje i sigurnije kada koristite odgovarajuće mašine koje je naveo proizvođač u opsegu opterećenja.

1.4.2. Nemojte koristiti alat mašinu ako je prekidač oštećen. Mašine koje se ne mogu prebaciti obezbeđuje proizvođač je opasno i treba da se popravi.

1.4.3. Pre nego što promenite podešavanja mašine, menjajući električne alate i dugo vreme kada ne koristi računar, isključite napajanje. Ova mera eliminiše rizik od početka nenamerno mašine.

1.4.4. Imajte mašine na mestima gde se može pristupiti dece. Nemojte im dozvoliti da se koristi od strane lica koja ne znaju kako da rade sa njima i da ne čita ove instrukcije. Kada ste u rukama neobučeni korisnika, mašina može biti izuzetno opasno.

1.4.5. Imajte alata mašine. Proverite, da li funkcija besprekorno, da li čini da su polomljene ili oštećene delove koji mogu da utiču na funkcije mašine. Pre upotrebe mašine, postarajte se oštećeni delovi za popravku. Mnoge nesreće su uzrok u loše održavanim mašine i oprema.

1.4.6. Držite alate za sečenja oštre i čiste. Brižljivo negovani alati za sečenje sa oštrim sečivima manje otpora i rad sa njima lakše.

1.4.7. Mašinama, priborom i radnih alata, itd, u skladu sa uputstvima proizvođača. U skladu sa ovim uputstvima i specifični uslovi rada i operacijama da obavi. Upotreba mašina osim propisanih namena može voditi u nesrećama.

2. Upotreba

Imajte na umu da je 750V klipni testere nije dizajniran za upotrebu u komercijalne , trgovini ili industrijske primene . Garancija će odmah biti nevažeća ukoliko ovaj uređaj se koristi u komercijalne , trgovini ili industrijskih preduzeća i ekvivalentnih aplikacije .

2.1 . Pre - Rad

Promena / Ugradnja testere

Uverite se da je uređaj isključen iz utičnice za struju pre promene i postavljanja nož .

Fig. 1

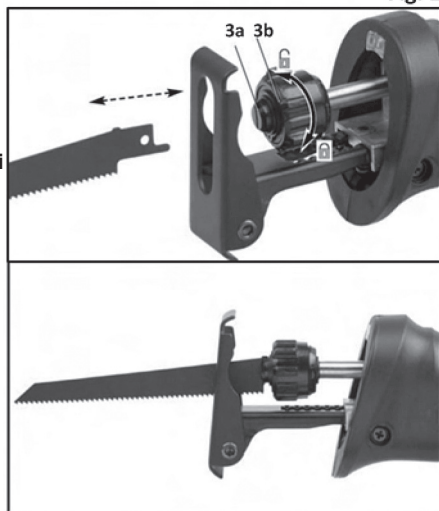

1. Otvorite Blade spona (3b) okretanjem u anti - smeru kazaljke na satu u potpunosti (sl. 1) . To će uvući iglu omogućiti testere da se ubaci .

2. Ubacite testere u u Chuck (3a) u najdubljem položaju i otpustiti Blade Zažim (3b) da zaključa sečivo u poziciju .

3. Pažljivo povucite sečiva kako bi se osiguralo da je dobro pričvršćen .

Pre uključivanja kabl za napajanje , uvek vucite na sečiva da se uverite da je čvrsto zaključan u blade clamp . Propust da se to učini može dovesti do ozbiljnih povreda .

Fig . 1

2.2 . cipela Prilagođavanje



Uvek proverite da li testera je isključena i isključeni iz mrežnog napajanja pre nego što preduzmete podešavanja .

Rear podešavanje drške

Osigurati mašinu je isključen pre podešavanja zadnji položaj ručice.

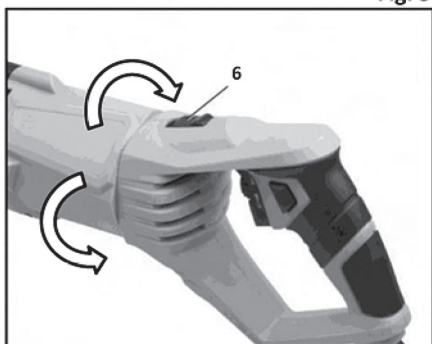

Fig. 3

Zadnja ručka ovog alata može da se rotira oko glavnog tela motora i zaključan u tri različita ugla (-90° , 0° , $+90^\circ$) , tako da možete upravljati alat u najudobniji položaj .

1. Vratite rotirajućeg Handle Lock Button (6) za otključavanje zadnju dršku (na slici 3) .

2. Okrenite zadnju ručku sa željenim uglom i oslobodite rotirajućeg Handle Lock taster (6) da se zaključa u željeni položaj .

Okrenite zadnja ručka levo ili desno tako da se ne zabravi u najbližem zadatog položaja sa laganim pritiskom . Zadnji ručka može da se podesi samo na -90° , 0° , 90° uglova .

Fig .

OPREZ! Ne gledajte direktno u zrak LED svetlo to može oštetiti oči.

3. Pre-Rad

3.1. Promenljiva brzo biranje

Fig. 5

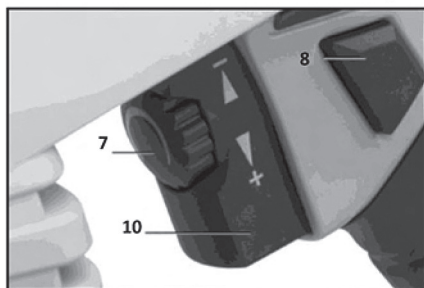

Promenljiva brzo biranje (7) omogućava korisniku da kontroliše udarce po minuta, kada je pomoću funkcije (sl. 5).Da bi se povećala udare sečenje po minutu: Okrenite Variable brzo biranje (7) smeru kazaljke na satu.Da se smanji udare sečenje po minutu: Okrenite Variable brzo biranje (7) protiv smeru kazaljke na satu.

Fig. 5

NAPOMENA: Kada se seče mekše materijala, koristite veću brzinu. Prilikom sečenja teže materijala, koristite manju brzinu.

3.2. Operacija Uključivanje & OFF

Uverite se da je sečivo ne počiva na ili dodirnete nikakve predmete kada je mašina uključena. Pre upotrebe Reciprocating Sav, proverite da li su obezbeđena testere i cipela.Napomena: prekidač ovog Reciprocating Sav ima promenljivu kontrolu brzine.

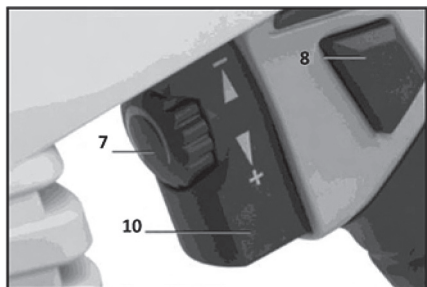

Uključivanje:

1. Priključite kabl postavljen u utičnicu napajanja.
2. Kada ste podesili brzinu testere, potpuno pritisnute prekidač (10) za rad mašinom.

Isključivanje:

1. Potpuno otpustite prekidača (10).

3.3. Kontinuirano Rad:

1. Da uključite: Pritisnite lock-na dugme (8) nakon obarač svitch (10) je u potpunosti pritisne (slika 6.), A zatim uklonite prst sa okidača Svitch (10) - klipni testera će biti pod stalnim running status.
2. Da isključite: Potpuno pritisnite okidač Svitch (10) i Lock-On taster (8) da niču vraća u svoj prvobitni položaj, a zatim uklonite prst sa okidača Svitch (10).

4. Generalni sečenja

1. Instalirajte Blade i podesite cipela za posao.
2. Pritisnite i otpustite obarač kako bi se osiguralo da je brava-na dugme isključen.
3. Uključite kabl za napajanje u zidnu strujnu.
4. Proverite da li je sečivo od bilo kakvog stranog materijala i kabl za napajanje ili produžni kabl su van putanje Blade.
5. Proverite da li je materijal koji se smanji čvrsto održava. Male radne komada treba da se sigurno zaustavi u porok ili pričvršćen na radni sto.
6. Označiti za sečenje linija.
7. Za početak setve, grip testeru čvrsto sa obe ruke i daleko od tebe. Rest prednji deo cipele na radnom komadu sa sečivom iznad radnom komadu.
VAŽNO: Ne startovati motornu testeru je sečivo u kontaktu sa bilo čim pre operacije.
8. Uključite alat i sačekajte da se testera je dostigao svoj puni brzinu pre nego što dodirnete radnog materijala.
9. Vodič testere u radnom komadu.
UPOZORENJE! Držite Shoe čvrsto naslonjen na radnom komadu dok su sekli 's "kako bi se sprečilo alata povratni udarac.
10. Za kontinuirano sečenje, pritisnite Lock-On taster (8) nakon obarač svitch (10) je u potpunosti pritisne, zatim uklonite prst sa okidača Svitch (10).
11. Dozvolite da testera se potpuno zaustavi pre spuštanja na zemlju.
12. Da biste sprečili nezgode, isključite testeru i izvucite utikač iz struje napajanja nakon upotrebe. Očistite i skladišti funkcije u zatvorenom prostoru van dohvata dece.

BELEŠKA! Koristite samo dovoljno pritiska da bi se sečenje testere. Nemojte silom sečenje; dozvoli sečivo i testeru za taj posao.

Uverite se da je sečivo ne dodiruje radni deo dok testera dostiže maksimalnu brzinu. Ako to ne učinite bi dovesti do gubitka kontrole i dovesti do ozbiljnih povreda.

Korišćenje visokog pritiska koji izaziva savijanja ili padu sečiva može da izazove sečivo da se probije.

5. rezanje metala

Metali poput čeličnog lima, cevi, čelične šipke, aluminijum, mesing i bakar može da se smanji sa testerom. Pazite da ne savijete ili tvist nož i ne natera sečenje.

Preporučujemo da koristite sečenje ulje za podmazivanje površinu sečenja kada testerom mekih metala i čelika. U njoj se čuva noža hladnjak i produžava život sečiva.

OPREZ! Clamp rad čvrsto i smanjiti blizu stezanje tačke da se minimizira vibracije.

Prilikom sečenja inžinjeriing cev ili ugla gvožđa, spojnica rad u porok ako je to moguće i smanjiti blizu porok.

Da kratim tanak lim, sendvič platno između hard-odbora ili iverice i slojeva stezanje da spreči vibracije i cepanje metala.

1. Instalirajte oštricu sečenje metala (uključeno).
2. Premažite površinu sečenja sa sečenje ulje kako bi se sprečilo sečivo od pregrevanja.
3. Pratite opšte procedure za sečenje naći na stranici 15.

6. održavanje, čišćenje, čuvanje

UPOZORENJE! Proverite da li je mašina isključena i isključeni iz struje napajanja pre nego što pokušate da sprovede procedura održavanja.

1. Držite otvore za ventilaciju na alata unclog i čist u svakom trenutku kako bi se sprečilo pregrevanje motora. Redovno čistite otvore za vazduh funkcije je sa komprimovani suvim vazduhom.

2. Redovno čistite kućišta mašine mekom krpom, po mogućstvu posle svake upotrebe. Ako se prijavština ne odvaja, koristite mekanu krpnu natopljenu sapunicom. Nikada ne koristite rastvarače kao što su benzin, alkohol, amonijak voda, itd Ovi rastvarači mogu oštetiti plastične delove.

Ova mašina je koncipirana da radi tokom dugog vremenskog perioda uz minimum održavanja. Kontinuirano zadovoljavajuća operacija zavisi od pravilne nege mašine i redovno čišćenje.

Ako je napojni kabl oštećen, mora biti zamenjen od strane proizvođača ili kvalifikovanog električara kako bi se izbegao rizik.

Glavni pregled

1. Redovno proveravajte sve montiranje zavrtnje i pobrinite se da su pravilno zategnuti.

2. Redovno čistite otvore za vazduh na alat.

čišćenje:

- Obrišite čist suvom krpom. Ne koristite rastvarače, vodu ili hemikalije za čišćenje električni alat.
- Nemojte potapati bilo koji deo mlin u tečnostima.
- Držite motor ventilacione otvore čist. Čuvajte sve rade kontrole od prašine.

Skladište:

Čuvajte Reciprocating Sav u bezbednom, čistom i suvom mestu van domašaja dece.

Sačuvajte ovo uputstvo za upotrebu za buduću upotrebu.

7. Rešavanje problema

PROBLEMA	MOGUĆI UZROCI	PREDLOŽENA REŠENJA
Alat neće početi	Kabl nije povezan .	Proverite da li je kabl uključen u struju.
	Nema struje u izlazu .	Proverite napajanje u utičnicu. Ako utičnica bez napajanja , isključite alat i proverite osigurač . Ako prekidač se sapleo , uverite se kolo je u pravu kapacitet za alat i krug nema drugih opterećenja .
	Interna oštećenje ili habanje (ugljene četkice ili prekidač) .	Imati alat tehničar usluga .
Alat radi sporo	Produžni kabl suviše dugo ili prečnik kabl suviše mali .	Eliminišu upotrebu produžni kabl . Ako je potrebno produžni kabl , koristite jedan sa pravilnim prečnikom za njegovu dužinu i opterećenja .
Učink smanjuje prekovremeno	Pribor dosadan ili oštećen .	Držite pribor oštne . Zameniti po potrebi .
	Ugljene četkice istrošeni ili oštećeni .	Imaju kvalifikovani tehničar zameni četke .
Prekomerne buke i zveckanje	Interna oštećenje ili habanje	Imati alat tehničar usluga .
Pregrevanja	Prisiljavanje alat za rad prebrzo .	Dozvolite alat za rad na svom kursu .
	Pribor poravnate .	Proveri i ispravi saučesnik u ogradu i / ili tabele usklađenosti .
	Pribor dosadan ili oštećen .	Držite pribor oštne . Zameniti po potrebi .
	Blokirani Kucište motora otvori .	Nosite zaštitne naočare i masku dok duva prašinu iz mo : ili komprimovanim vazduhom .
	Motor koji su uz duge ili malim produžni kabl prečnika .	Eliminišu upotrebu produžni kabl . Ako je potrebno produžni kabl , koristite jedan sa pravilnim prečnikom za njegovu dužinu i opterećenja .



8. Za zaštitu životne sredine.

U pogledu zaštite životne sredine mašina, pribora i ambalaže treba podvrgnuti odgovarajuće obrade za ponovnu upotrebu sadržane u ovim materijalima. Da bi se olakšalo komponente reciklažu proizvodi od sintetičkih materijala u skladu sa tim označena. Ne bacajte mašine u smeće! Prema Direktivi 2012/19/EC na kraju životnog veka električnih i elektronskih uređaja i uspostavljanje nacionalnog prava i mašine koje se ne mogu koristiti, to mora biti sakupljeni odvojeno i biti podvrgnuti odgovarajuće obrade za oporavak sadržanih u njima vredne sekundarne sirovine.

SL

Izvirna navodila za uporabo

Dragi prijatelj,

Čestitamo vam za nakup stroja od najhitreje rastoča znamka električnih in pnevmatskih orodij - RAIDER. S pravilno namestitvijo in delovanjem, RAIDER so varne in zanesljive opreme in delo z njimi vam bo dala pravi užitek. Za vaše udobje, odlične storitve in zgradili mrežo.

Pred uporabo tega stroja, prosimo, pozorno preberite sedanji "Navodila za uporabo".

V interesu vaše varnosti in da se zagotovi njegovo pravilno uporabo, preberite ta navodila, vključno s priporočili in opozorili, da jih. Da bi se izognili nepotrebnim napakam in nesreč, je pomembno, da ta navodila, da ostanejo na voljo za poznejšo uporabo vsem, ki bodo uporabljali stroj. Če si jo prodal novemu lastniku "priročnik" je treba predložiti skupaj z njim, da se novim uporabnikom, da se seznanijo s varnostna navodila in navodila.

"Euromaster Import Export" doo je zastopnik proizvajalca in lastnika znamke RAIDER. Naslov podjetja je Sofia 1231, Blvd "Lom Road" 246, tel +359 700 44 155, www.raider.bg,

www.euromasterbg.com, e-mail: info@euromasterbg.com.

Od leta 2006 je družba uvedla sistem vodenja kakovosti ISO 9001:2008 certificiranje s področja: trgovina, uvoz, izvoz in storitev poklicne in hobi električna, pnevmatska in električna orodja in okovja. Potrdilo je bilo izdano po Moody International Certification Ltd, Anglija

Tehnični podatki

parameter	enota	vrednost
Model	-	RD-RS36
Nazivna napetost	V	230
Nazivna Frekvenca	Hz	50
Nazivna odjemna moč	W	750
Število vrtljajev v prostem teku	min ⁻¹	0-2800
Globina reza v jeklo	mm	15
Globina reza v les	mm	150
Razred zaščite	-	II

Upodobljen elementi:

1. Nož.
2. Vodnik.
3. Chuck / nosilec nož.
4. -
5. Ročaj
6. Gumb za revolving ročaj.
7. Regulator hitrosti.
8. Gumb za zaklepanje.
9. Ročaj.
10. Izkllop.
11. Voznik vzvod Zaklepanje

1. Splošna navodila za varno obratovanje.

Preberite vsa navodila. Če ne upoštevate vsa navodila lahko povzroči električni udar, požar in / ali hude telesne poškodbe. Shranite ta navodila na varnem mestu.

1.1. Varnost na delovnem mestu.

1.1.1. Naj delovno mesto vedno čisto in urejeno. Disorder in slaba osvetlitev lahko prispevajo k nastanku nesreč.

1.1.2. Ne uporabljajte stroja v okolju s povečano nevarnost eksplozije, v bližini vnetljivih tekočin, plinov ali prahu. Med delovanjem naprave ustvarjajo iskre, ki lahko vžgejo prah ali pare.

1.1.3. Ne dovolite otrokom in drugim osebam, da delujejo stroj. Če je preusmeril vašo pozornost, lahko izgubite nadzor stroja.

1.2. Varnost pri delu z električno energijo.

1.2.1. Plug Stroj se morajo ujemati z vtičnico. V nobenem primeru ne dajo spremeniti plug. Pri delu z električnimi nastavi na ničlo, ne uporabljate adapter svečke. Originalni oziroma nespremenjeni vtiči in ustrezne vtičnice zmanjšujejo tveganje električnega udara.

1.2.2. Izogibajte se telesnemu stiku z ozemljenimi. cevi, radiatorji, štedilniki in hladilniki. Ko je ozemljen vaše telo, električnega udara je večja.

1.2.3. Zaščitite vaš računalnik pred dežjem in vlago. Prodiranja vode v stroj povečuje tveganje električnega udara.

1.2.4. Ne uporabljajte napajalnega kabla za namene, za katere je določeno, npr. za izvedbo stroja, vlečenja ali unplugging električnega orodja. Zavarujte kabel pred vročino, oljem, ostrimi robovi in premikajočimi se deli strojev. Poškodovani ali prepleteni kabli povečujejo tveganje električnega udara.

1.2.5. Pri delu na prostem, pa stroj le v obratih opremljeni z električnim stikalom Fi (varnostni izklop stikalo na diferenčni tok) in uhajanje toka, ki se sproži, ko je DTZ biti več kot 30 mA. Uporabljajte samo podaljški primerna za uporabo na prostem. Uporaba kablanskega podaljška, primerne za na prostem, zmanjšuje tveganje električnega udara.

1.2.6. Če morate uporabiti naprave v vlažnem okolju, uporabi varnostnih tokovi uhajanje stikalo. Uporaba varnostnih tokovi uhajanje stikalo zmanjšuje tveganje električnega udara.

1.3. Varen način dela.

1.3.1. Bodite zbrani in pazite, kaj delate in razumne. Ne uporabljajte stroja, če ste utrujeni ali pod vplivom mamil, alkohola ali drog. En sam trenutek nepazljivosti, ki delujejo stroj lahko povzroči resne poškodbe.

1.3.2. Osebna zaščitna oblačila in vedno nosite zaščitna očala. Nosi stroj, primeren za uporabo in dejavnosti, osebno varovalno opremo, kot so maske proti prahu, močne čevlje tesno zaprta spoprijeti s stabilno, zaščitno čelado ali sluha (naušniki), zmanjša tveganje za nesreče.

1.3.3. Izogibajte se nenamernemu vklopu naprave nehote. Pred priključitvijo se prepričajte, da je stikalo v položaju "Off". Če, ko nosite stroj s prstom na stikalu, obstaja nevarnost nesreče.

1.3.4. Pred vklopom stroja, poskrbite, da boste odstranili vse njene javne gospodarske službe in ključ. Podpora orodja levo zadaj na gibljivih delov lahko povzroči poškodbe.

1.3.5. Izogibajte se nenaravne drže. Delo na podlagi ter v vsakem trenutku. Torej, lahko nadzorujete stroj bolje in varneje, če nepričakovanih situacijah.

1.3.6. Dress pravilno. Ne deluje z ohlapno obleko ali nakit. Naj lase, oblačila in rokavice stran od gibljivih delov. Ohlapno obleko, nakit ali dolge lase lahko zgrabijo gibljivih delov.

1.3.7. Če je možno uporabiti sistem za odsesavanje prahu, se prepričajte, da je povezan in pravilno. Uporabo teh naprav zaradi oddajajo prahu na delovnem mestu.

1.4. Skrbno odnos do stroja.

1.4.1. Ne preobremenjujte naprave. Uporabljajte stroj samo kot je bilo predvideno. Boste delo boljše in varnejše pri uporabi ustrezne naprave, ki jo določi proizvajalec območja obremenitve.

1.4.2. Ne uporabljajte stroja, če je poškodovan stikalo. Stroj, ki ne more biti stikalo, ki ga določi proizvajalec, je nevarno in ga je treba popraviti.

1.4.3. Preden spremenite nastavitve stroja, spreminja električno orodje in dolgo časa, ko računalnika ne uporablja, izključite električno omrežje. Ta ukrep odpravlja tveganje začne stroj nenamerno.

1.4.4. Naj stroji na mestih, kjer lahko dostopate z otrokom. Ne da se lahko uporabljajo osebe, ki niso seznanjeni s tem, kako delati z njimi in niso prebrali ta navodila. Ko ste v uporabljajo neizkušene osebe, lahko stroji lahko zelo nevarna.

1.4.5. Naj obdelovalnih strojev. Preverite funkcije neskladnosti brezhibno, ali uroki, ki imajo zlomljene ali poškodovane dele, ki lahko vplivajo na funkcije naprave. Pred uporabo stroja, poskrbite, da poškodovane dele je treba popraviti. Številne prometne nesreče povzročijo slabo vzdrževani stroji in oprema.

1.4.6. Rezalna orodja naj bodo ostra in čista. Skrbno negovana rezalna orodja z ostrimi rezili se manj upora in delo z njimi lažje.

1.4.7. S stroji, pribor in delovna orodja, itd, v skladu z navodili proizvajalca. V skladu s temi navodili in posebne delovne pogoje in postopke za izvajanje. Uporaba strojev, ki niso namene, lahko nastanejo v nesrečah.

2. Uporaba

Upoštevajte, da je 750 W Batni Saw ni bil zasnovan za uporabo v komercialne, trgovske ali industrijske namene. Garancija bodo razveljavljene, takoj, če se ta naprava uporablja v komercialne, trgovske ali industrijske dejavnosti in enakovrednih aplikacij.

2.1. Pre-Operation

Spreminjanje / Opremljanje žaginega lista

Poskrbite, da bo stroj izključen iz vtičnice omrežje pred spreminjanjem in opremljanje rezilo.

Fig. 1

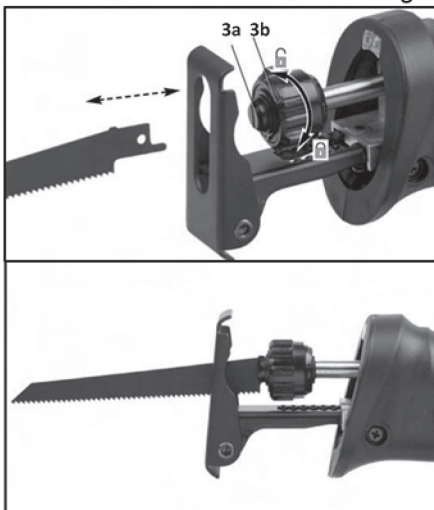

1. Odprite Blade Enota (3b) tako, da ga vrtil v smeri nasprotni smeri urinega kazalca v celoti (sl. 1). To bo navijalo pin in omogočajo žaginega lista, ki se vstavi.

2. Vstavite žaginega lista v Chuck (3a) do najgloblje položaj in spustite Blade Clamp (3b), da zaklene rezilo v položaju.

3. Previdno povlecite na rezilu, da se zagotovi, da je varno pritrjen.

Preden priključite napajalni kabel, vlecite na rezilu se prepričajte, da je varno zaklenjena v sponko rezilo. Če tega ne stori, lahko povzroči resne poškodbe.

Fig. 1

2.3. Prilagoditev zadnji ročaj



Zagotoviti Stroj se izklopi pred prilagajanjem položaja zadnji ročaj.

Fig. 3

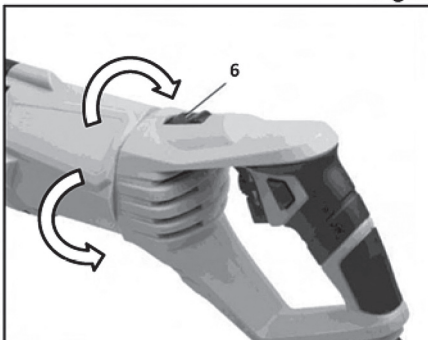

Zadnji ročaj za to orodje se vrtili okoli glavnega dela motorja in zaklenjena v treh različnih zornih kotov (-90 °, 0 °, + 90 °), tako da lahko delujejo funkcije v najbolj udoben položaj.

1. potisnite nazaj, ki se vrtijo ravnajte Lock Button (6) za odklepanje zadnji ročaj (slika 3).

2. Obrnite zadnji ročaj do zelenega kota in spustite Vrtenje ročaj za zaklepanje Gumb (6), da se zaskoči v zelenem položaju.

Zavijte levo zadnjo ročico ali desno, tako da se zaskoči na mesto nastavljenem položaju z lahkim klikom. Zadnji ročaj je mogoče nastaviti le na -90 ° C, 0 °, 90 °.

Pre-Operation

Spremenljiva hitrost izbiranje

Fig. 5

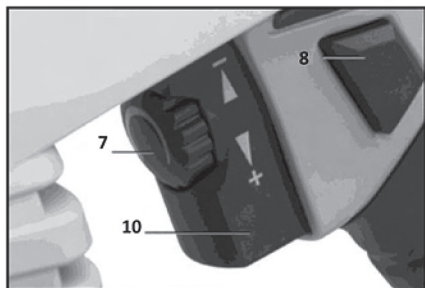

Spremenljivka Hitro izbiranje (7), omogoča uporabniku nadzor kapi na minuto pri uporabi orodja (sl. 5).

Da bi povečali kapi rezanje na minuto: Obrnite Spremenljiva hitrost izbiranje (7) v smeri urinega kazalca.

Za zmanjšanje kapi rezanje na minuto: Obrnite Spremenljiva hitrost izbiranje (7) nasprotni smeri urnega kazalca.

Fig. 5.

OPOMBA: Pri rezanju mehkejših materialov, uporabite hitrejši hitrosti. Pri rezanju trše materiale, uporabite nižjo hitrost.

3.2. Delovanje Vklon in OFF

Poskrbite, da žaginega lista ne temelji na dotikajte nobenih predmetov, ko je naprava vklopljena. Pred uporabo izmenično videli, preverite, ali je žagin list in obutve so zavarovane.

Opomba: stikalo sprožilce te batnega žaga ima spreminjanje hitrosti.

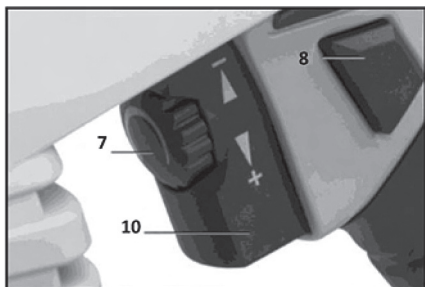

Vklon:

1. Priključite napajalni kabel v vtičnico električnega omrežja.
2. Ko ste prilagodili hitrost žaginega lista, do konca pritisnite pritisnega stikala (10) za upravljanje stroja.

Izklop:

1. Popolnoma sprost stikalo sprožilca (10).

3.3. Neprekinjeno delovanje:

1. Za vklop: Pritisnite Lock-On Button (8), ko je Trigger Switch (10) do konca pritisnjena (slika 6.). Nato odstranimo prst z Trigger stikala (10) - izmenično žaga bo pod stalno stanje teče.
2. Za izklop: Popolnoma pritisnite Trigger stikalo (10) in Lock-On Button (8) bo spomladi nazaj v prvotni položaj, nato odstranimo prst z Trigger stikala (10).

4. Splošne Rezanje

1. Namestite rezila in prilagoditi čevlji za delo.
2. Pritisnite in spustite sprožilec, da se zagotovi, da je Lock-On Button off.
3. Priključite napajalni kabel v vtičnico na električno omrežje.
4. Prepričajte se, da Blade je jasno tujega materiala in napajalni kabel ali podaljšek, so iz poti za Blade.
5. Poskrbite, da je material za razrez trdno držati. Majhne delovne kosi morajo biti trdno vpet v prireže ali pritrdi na delovno mizo.
6. Mark iz rezalno linijo.
7. Za začetek žaganje, oprijem žago trdno z obema rokama in stran od sebe. Počitek sprednji del čevlja na delovno-kos z rezilom nad obdelovanca.

POMEMBNO: Ne začnite z žago je rezilo je v stiku z ničemer pred operacijo.

8. Vključite orodje in počakajte, da se žaga dosegel polno hitrost, preden se dotika dela gradiva.

9. Vodnik žaginega lista v obdelovanca.

OPOZORILO! Hranite čevlji pritisnjeno čvrsto obdelovanca med rezanjem 's', da se prepreči orodje povratni udarec.

10. Za neprekinjeno rezanje, pritisnite Lock-On Button (8), ko je Trigger Switch (10) do konca pritisnjena, nato odstranite s prstom off Trigger stikala (10).

11. Pustimo, da se žaga, da se popolnoma ustavi, preden ga postavili.

12. Za preprečevanje nesreč, izklopite žago in izvlecite vtič iz električnega omrežja po uporabi. Čiščenje in shranjevanje orodja v zaprtih prostorih izven dosega otrok.

OPOMBA! Uporabljajte le dovolj pritiska, da rezanje žago. Ne na silo rezanje; omogočajo nož in žago za to delo.

Poskrbite, da bo žagin list ne dotakne obdelovanca, dokler žaga doseže največjo hitrost. Če se to ne bi povzročilo izgubo nadzora in povzroči hude poškodbe.

Uporaba prekomernega pritiska, ki ga povzroča upognjenim ali ukrivljenim rezilom lahko povzroči rezilo, da bi prekinil.

5. Metal Cutting

Kovine, kot so jeklene pločevine, cevi, jeklene palice, aluminija, medenine in bakra je mogoče zmanjšati z žago. Bodite previdni, da ne upogibajte ali zvijajte rezila in ne na silo ukrepe za rezanje. Priporočamo vam, da uporabljate rezalno olje za mazanje rezalno površino pri žaganju mehke kovine in jekla. To ohranja hladilnika rezilo in podaljšuje življenjsko dobo rezila.

POZOR! Sponko delo odločno in odrezane blizu vpetja točke za zmanjšanje vibracij.

Pri rezanju vod cevi ali kotno železo, clamp delo v primež, če je to mogoče, in odrezane blizu vice.

Da se reši tanke pločevine, sendvič list med trdo ploščo ali vezan in objemko plasti za preprečevanje vibracij in trganja kovine.

1. Namestite rezilo kovinski rezanje (vključen).

2. Coat površina za rezanje z rezalno olje za preprečevanje rezilo pred pregrevanjem.

3. Upoštevajte splošne postopke odrezavanja najdete na strani 15.

6. Vzdrževanje, čiščenje, shranjevanje

OPOZORILO! Zagotovite, da je naprava izklopljena in odklopljen od napajanja omrežja, preden poskušate izvesti postopke vzdrževanja.

1. Naj prezračevalnih rež Odčepiti orodja in čista, da se prepreči pregrevanje motorja. Redno čiščenje zračnikov funkcije je z stisnjene suhega zraka.

2. Redno čiščenje ohišja stroja z mehko krpo, najbolje po vsaki uporabi. Če se umazanija ne sname, uporabite mehko krpo, navlaženo z milnico. Nikoli ne uporabljajte topil, kot so bencin, alkohol, amoniak vodo, itd Ta topila lahko poškodujejo plastične dele.

Ta stroj je bil zasnovan za delovanje v daljšem časovnem obdobju z najmanj vzdrževanja. Stalno zadovoljivo delovanje je odvisno od ustrezno strojno nego in redno čiščenje.

Če je napajalni kabel poškodovan, ga mora zamenjati proizvajalec ali usposobljen električar, da bi se izognili nevarnosti.

General Inspection

1. Redno preverjajte vse pritrdilne vijake in se prepričajte, da so ustrezno priviti.

2. Redno čiščenje zračnikov za orodje.

čiščenje:

• obrišite s suho krpo. Ne uporabljajte topil, vode ali kemikalij za čiščenje električno orodje.

• Ne potaplajte koli del mlinček v tekočinah.

• Poskrbite, da reže motorja prezračevalne čist. Naj bo vse delovne kontrole brez prahu.

skladiščenje:

Shranite potrebi izmenično žago na varno, čisto in suhem prostoru izven dosega otrok.

Shranite ta navodila za nadaljnjo uporabo.

7. ODPRAVLJANJE TEŽAV

PROBLEM	POSSIBLE CAUSES	SUGGESTED SOLUTIONS
Orodje ne bo začela	Cord not connected.	Check that the cord is plugged in.
	No power at outlet.	Check power at outlet. If outlet is unpowered, turn off tool and check circuit breaker. If breaker is tripped, make sure circuit is right capacity for tool and circuit has no other loads.
	Internal damage or wear (carbon brushes or switch).	Have a technician service tool.
Orodje deluje počasi	Extension cord too long or cord diameter too small.	Eliminate use of extension cord. If an extension cord is needed, use one with the proper diameter for its length and load.
Performance decreases overtime	Accessory dull or damaged.	Keep cutting accessories sharp. Replace as needed.
	Carbon brushes worn or damaged.	Have a qualified technician replace brushes.
Uspešnost zmanjša nadure	Internal damage or wear	Have a technician service tool.
Pregrevanje	Forcing tool to work too fast.	Allow tool to work at its own rate.
	Accessory misaligned.	Check and correct accessory to fence and/or table alignment.
	Accessory dull or damaged.	Keep cutting accessories sharp. Replace as needed.
	Blocked motor housing vents.	Wear safety goggles and a dust mask while blowing dust out of the motor using compressed air.
	Motor being strained by long or small diameter extension cord.	Eliminate use of extension cord. If an extension cord is needed, use one with the proper diameter for its length and load.



8. Varstvo okolja.

Glede na okoljske zaščite, je treba stroje, opremo in embalažo v skladu z ustreznimi predelavo za ponovno uporabo iz teh materialov. Da bi olajšali recikliranje komponent, izdelanih iz sintetičnih materialov, so ustrezno označeni. Ne mečite stroje v smeti! V skladu z direktivo 2012/19/ES o izrabljenih električnih in elektronskih naprav ter vzpostavitev nacionalnega prava in stroji, ki jih ni mogoče uporabiti, ga je treba zbirati ločeno in jih v skladu z ustreznimi obdelavo za izterjavo, ki jih vsebujejo dragocenih sekundarnih surovin.

sekundarnih surovin.

Πρωτότυπο οδηγιών χρήσης

Αγαπητέ πελάτη,

Συγχαρητήρια για την αγορά ενός μηχανήματος από τις ταχύτερα αναπτυσσόμενη μάρκα ηλεκτρικών και πεπιεσμένου αέρα εργαλεία - RAIDER. Με τη σωστή εγκατάσταση και λειτουργία, RAIDER είναι ασφαλή και αξιόπιστα υλικά και τις εργασίες μαζί τους θα σας δώσει πραγματική χαρά. Για τη διευκόλυνσή σας, άψογη εξυπηρέτηση και δημιουργήσει ένα δίκτυο.

Πριν χρησιμοποιήσετε αυτό το μηχάνημα, διαβάστε προσεκτικά το τρέχον «εγχειρίδιο χρήσης».

Προς το συμφέρον της ασφάλειας σας και να εξασφαλίσει την ορθή χρήση και να διαβάσετε προσεκτικά αυτές τις οδηγίες, καθώς και τις συστάσεις και τις προειδοποιήσεις τους. Για την αποφυγή περιττών λαθών και ατυχημάτων, είναι σημαντικό ότι αυτές οι οδηγίες να παραμείνουν διαθέσιμα για μελλοντική αναφορά σε όλους όσους θα χρησιμοποιούν το μηχάνημα. Αν το πουλήσει σε έναν νέο ιδιοκτήτη „εγχειρίδιο χρήσης“ πρέπει να υποβληθούν μαζί με αυτό να επιτρέψει στους νέους χρήστες να εξοικειωθούν με τις οδηγίες ασφαλείας και λειτουργίας.

„Euromaster Import Export“ Ltd είναι εξουσιοδοτημένος αντιπρόσωπος του κατασκευαστή και ιδιοκτήτη του RAIDER εμπορικό σήμα. Διεύθυνση της εταιρείας είναι η Σόφια 1231, blvd „Lom Road“ 246, τηλ. +359 700 44 155, www.raider.bg; www.euromasterbg.com;

E-mail: info@euromasterbg.com

Από το 2006 η εταιρεία εισήγαγε ένα σύστημα διαχείρισης ποιότητας ISO 9001:2008 πιστοποίηση με το πεδίο εφαρμογής: εμπορία, εισαγωγή, εξαγωγή και την εξυπηρέτηση των επαγγελματικών και χόμπι ηλεκτρική, πνευματική και τη δύναμη εργαλείων και σιδηρικών. Το πιστοποιητικό εκδόθηκε από τον οικο Moody Διεθνές Certification Ltd, Αγγλία.

ΤΕΧΝΙΚΑ ΣΤΟΙΧΕΙΑ

παράμετρο	μονάδα	αξία
Αριθμός ευρετηρίου	-	RD-RS36
Ονομαστική τάση	V	230
Συχνότητα	Hz	50
Ονομαστική ισχύς	W	750
Αριθμός στρωφών χωρίς φορτίο	min ⁻¹	0-2800
Βάθος κοπής σε χάλυβα	mm	15
Βάθος κοπής σε ξύλο	mm	150
Κλάση προστασίας	-	II

Η αριθμοδότηση των απεικονιζόμενων στοιχείων βασίζεται στην απεικόνιση του ηλεκτρικού εργαλείου στις σελίδες με τα γραφικά.

Απεικονίζονται στοιχεία:

1. Μαχαίρι.
2. Οδηγός.
3. Chuck / βραχίονα μαχαίρι.
4. -
5. Λαβή
6. Κουμπί ανακυκλούμενων λαβή.
7. Ταχύτητα regulator.
8. Πλήκτρο κλειδώματος.
9. Λαβή.
10. Διακόπτη off.
11. Οδηγού μοχλού κλειδώμα

1. Γενικές οδηγίες για την ασφαλή λειτουργία.

Διαβάστε όλες τις οδηγίες. Εάν δεν ακολουθήσετε όλες τις οδηγίες μπορεί να οδηγήσει σε ηλεκτροπληξία, πυρκαγιά ή / και σοβαρούς τραυματισμούς. Φυλάξτε αυτές τις οδηγίες σε ασφαλές μέρος.

1.1. Ασφάλεια στο χώρο εργασίας.

1.1.1. Διατηρείτε το χώρο που εργάζεστε καθαρό και καλά φωτισμένο. Διαταραχή και κακός φωτισμός μπορεί να συμβάλει στην εμφάνιση ατυχημάτων.

1.1.2. Μην χρησιμοποιείτε το μηχάνημα σε ένα περιβάλλον με αυξημένο κίνδυνο έκρηξης, κοντά σε εύφλεκτα υγρά, αέρια ή σκόνη. Κατά τη λειτουργία, τα μηχανήματα δημιουργούν σπινθήρες που μπορεί να αναφλέξει τη σκόνη ή αναθυμιάσεις.

1.1.3. Κρατήστε τα παιδιά μακριά και οι παρευρισκόμενοι κατά τη λειτουργία του μηχανήματος. Αν την προσοχή σας προωθείται, μπορεί να χάσετε τον έλεγχο του μηχανήματος.

1.2. Ασφάλεια κατά την εργασία με την ηλεκτρική ενέργεια.

1.2.1. Συνδέστε το μηχάνημα πρέπει να ταιριάζει στην αντίστοιχη πρίζα. Σε καμία περίπτωση δεν τίθεται να τροποποιήσει το βύσμα. Κατά την εργασία με τα ηλεκτρικά μηδενίζεται, μην χρησιμοποιείτε βύσματα μετασχηματιστή. Αθικτα φισ και κατάλληλες πρίζες μειώνουν τον κίνδυνο ηλεκτροπληξίας.

1.2.2. Αποφύγετε την επαφή του σώματος με γειωμένο. σωλήνες, καλοριφέρ, σόμπες και ψυγεία. Όταν το σώμα σας είναι γειωμένο, ο κίνδυνος ηλεκτροπληξίας είναι μεγαλύτερη.

1.2.3. Προστατέψτε τον υπολογιστή σας από τη βροχή και την υγρασία. Η διείσδυση του νερού στο μηχάνημα αυξάνει τον κίνδυνο ηλεκτροπληξίας.

1.2.4. Μην χρησιμοποιήσετε ένα καλώδιο ρεύματος για σκοπούς για τους οποίους προβλέπεται, για παράδειγμα. να μεταφέρουν το μηχάνημα, το τράβηγμα ή βγάζοντας το ηλεκτρικό εργαλείο. Κρατήστε το καλώδιο από τη θερμότητα, λάδι, αιχμηρές ακμές ή κινούμενα μέρη των μηχανημάτων. Χαλασμένα ή μπερδεμένα καλώδια αυξάνουν τον κίνδυνο ηλεκτροπληξίας.

1.2.5. Κατά την εργασία σε εξωτερικούς χώρους, γυρίστε το μηχάνημα μόνο σε μονάδες που διαθέτουν έναν ηλεκτρικό διακόπτη Fi (απενεργοποίηση ασφαλείας διακόπτη με ρεύμα) και ρεύμα διαρροής, η οποία ενεργοποιείται όταν DTZ πρέπει να υπερβεί τα 30 mA. Χρησιμοποιείτε μόνο καλώδια επέκτασης κατάλληλο για χρήση σε εξωτερικούς χώρους. Η χρήση ενός καλωδίου κατάλληλο για χρήση σε εξωτερικούς χώρους μειώνει τον κίνδυνο ηλεκτροπληξίας.

1.2.6. Εάν πρέπει να χρησιμοποιήσετε το μηχάνημα σε ένα υγρό περιβάλλον, χρησιμοποιήστε τη διαρροή ρεύματος διακόπτης ασφαλείας. Χρησιμοποιώντας τις διαρροές ρεύματος διακόπτης ασφαλείας μειώνει τον κίνδυνο ηλεκτροπληξίας.

1.3. Ασφαλής τρόπος εργασίας.

1.3.1. Έχετε το νου σας, να δείτε τι κάνετε και λογικές. Μην χρησιμοποιείτε το μηχάνημα όταν είστε κουρασμένοι ή υπό την επίρρεια ναρκωτικών, αλκοόλ ή ναρκωτικών. Μια στιγμή αμέλειας κατά τη λειτουργία μιας μηχανής μπορεί να οδηγήσει σε σοβαρούς τραυματισμούς.

1.3.2. Προσωπικά προστατευτική ενδυμασία και πάντα να φοράτε προστατευτικά γυαλιά.

Φορώντας ένα μηχανήμα κατάλληλο για τη χρήση και τη δραστηριότητα ατομικής προστασίας όπως μάσκα για τη σκόνη, ισχυρή παπούτσια ερμητικά κλειστό καταπιαστεί με σταθερά, προστατευτικό κράνος ή ακοής (ωτοασπίδες), μειώνει τον κίνδυνο ατυχήματος.

1.3.3. Αποφύγετε την τυχαία ενεργοποίηση της μηχανής κατά λάθος. Πριν από τη σύνδεση, βεβαιωθείτε ότι ο διακόπτης βρίσκεται στη θέση «Off». Αν, όταν μεταφέρετε τη μηχανή με το δάχτυλό σας με το διακόπτη, υπάρχει κίνδυνος ατυχήματος.

1.3.4. Προτού θέσετε σε λειτουργία το μηχανήμα, βεβαιωθείτε ότι έχετε καταργήσει όλα τα βοηθητικά προγράμματα και κλειδιά της. Εργαλεία υποστήριξης άφησε πίσω στα κινούμενα μέρη που προκαλέσουν τραυματισμούς.

1.3.5. Αποφύγετε αφύσικες στάσεις. Οι εργασίες στην βάση και ανά πάσα στιγμή. Έτσι μπορείτε να ελέγξετε το μηχανήμα καλύτερα και ασφαλέστερα αν απρόβλεπτες καταστάσεις.

1.3.6. Φόρεμα σωστά. Μην λειτουργείτε με φαρδιά ρούχα ή κοσμήματα. Κρατήστε τα μαλλιά, ρούχα και τα γάντια μακριά από κινούμενα μέρη. Τα χαλαρά ρούχα, κοσμήματα ή μακριά μαλλιά μπορεί να εμπλακούν στα κινούμενα μέρη.

1.3.7. Αν είναι δυνατόν χρησιμοποιήστε ένα σύστημα απομάκρυνσης της σκόνης, βεβαιωθείτε ότι είναι συνδεδεμένη και σωστά. Η χρήση αυτών των συσκευών λόγω εκπέμπουν σκόνη στο χώρο εργασίας.

1.4. Η προσεκτική στάση απέναντι στο μηχανήμα.

1.4.1. Μην υπερφορτώνετε το μηχανήμα. Χρησιμοποιήστε το μηχανήμα μόνο όπως θα έπρεπε. Θα λειτουργήσει καλύτερα και ασφαλέστερα όταν χρησιμοποιούν το κατάλληλο μηχανήμα που καθορίζεται από τον κατασκευαστή του φάσματος φορτίου.

1.4.2. Μην χρησιμοποιείτε το εργαλείο μηχανήμα αν ο διακόπτης είναι κατεστραμμένο. Μηχανή που δεν μπορεί να το διακόπτη παρέχονται από τον κατασκευαστή είναι επικίνδυνο και πρέπει να επισκευαστεί.

1.4.3. Πριν αλλάξετε τις ρυθμίσεις της μηχανής, αλλάζοντας ηλεκτρικά εργαλεία και πολύ καιρό, όταν δεν χρησιμοποιείτε το μηχανήμα, αποσυνδέστε το ηλεκτρικό δίκτυο. Το εν λόγω μέτρο εξαλείφει τον κίνδυνο που αρχίζει το μηχανήμα κατά λάθος.

1.4.4. Κρατήστε τα μηχανήματα σε μέρη όπου μπορεί να προσεγγιστεί από τα παιδιά. Να μην τους επιτρέπουν να χρησιμοποιηθούν από άτομα που δεν είναι εξοικειωμένοι με το πώς να δουλέψει μαζί τους και δεν έχουν διαβάσει αυτές τις οδηγίες. Όταν βρίσκονται στα χέρια των ανεκπαίδευτο χρηστών, μηχανές μπορεί να είναι εξαιρετικά επικίνδυνη.

1.4.5. Κρατήστε το εργαλειομηχανές. Έλεγχος για τη λειτουργία ευθυγράμμισης άψογα, αν ξόρκια που έχουν σπάσει ή ελαττώματα ή εξαρτήματα που μπορεί να επηρεάσουν τις λειτουργίες του μηχανήματος. Πριν χρησιμοποιήσετε το μηχανήμα, βεβαιωθείτε ότι κατεστραμμένα μέρη που πρόκειται να επισκευαστεί. Πολλά ατυχήματα προκαλούνται από κακή συντήρηση των μηχανημάτων και του εξοπλισμού.

1.4.6. Διατηρείτε τα κοπτικά εργαλεία κοφτερά και καθαρά. Συντηρούνται κατάλληλα κοπτικά εργαλεία με αιχμηρές άκρες κοπής είναι μικρότερη αντίσταση και συνεργάζεται με τους πιο εύκολη.

1.4.7. Η χρήση μηχανημάτων, εξαρτημάτων και εργαλείων, την εργασία, κλπ., σύμφωνα με τις οδηγίες του κατασκευαστή. Σύμφωνα με αυτές τις οδηγίες και τις ειδικές συνθήκες εργασίας και ενέργειες για την εκτέλεση. Η χρήση των μηχανημάτων, εκτός εκείνων που προορίζονται θα μπορούσε να οδηγήσει σε ατυχήματα.

2. Χρήση

Παρακαλείστε να σημειώσετε ότι το Saw 750W εμβολοφόρους δεν έχει σχεδιαστεί για χρήση σε εμπορικές, εμπορικές ή βιομηχανικές εφαρμογές. Η εγγύηση θα ακυρωθούν αμέσως εάν αυτή η συσκευή χρησιμοποιείται σε εμπορικές, εμπορικές ή βιομηχανικές επιχειρήσεις και ισοδύναμες εφαρμογές.

2.1. Προ-Λειτουργία

Αλλαγή / Τοποθέτηση μια λεπίδα πριονιού

Βεβαιωθείτε ότι το μηχανήμα έχει αποσυνδεθεί από την πρίζα ρεύματος πριν από την αλλαγή και την τοποθέτηση μιας λεπίδας.

Fig. 1

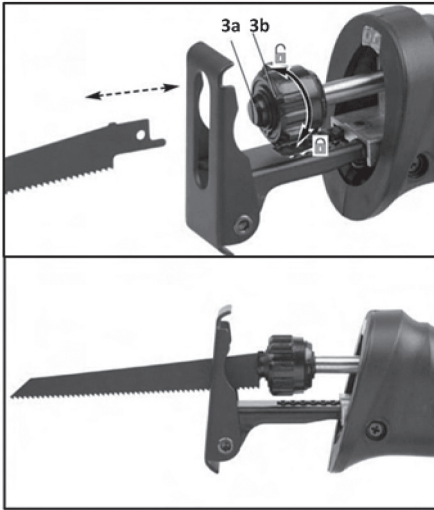

1. Ανοίξτε τη λεπίδα σφινγκτήρα (3β) περιστρέφοντάς το σε μία διεύθυνση αριστερόστροφα εντελώς (Εικ. 1). Αυτό θα ανακαλέσει τον πείρο και επιτρέπουν τη λεπίδα του πριονιού να εισαχθεί.

2. Τοποθετήστε τη λεπίδα πριονιού μέσα στο τσοκ (3α) στο βαθύτερο θέση και αφήστε τη λεπίδα σφινγκτήρα (3β) για να κλειδώσει τη λεπίδα στη θέση του.

3. Τραβήξτε προσεκτικά στη λεπίδα για να βεβαιωθείτε ότι είναι καλά στερεωμένος.

Πριν συνδέσετε το καλώδιο ρεύματος, τραβάτε πάντα στη λεπίδα για να βεβαιωθείτε ότι έχει ασφαλίσει στο σφινγκτήρα λάμας. Η αποτυχία να κάνει έτσι μπορεί να οδηγήσει σε σοβαρό τραυματισμό.

Πίσω Ρύθμιση λαβή

Βεβαιωθείτε ότι η μηχανή είναι απενεργοποιημένη πριν τη ρύθμιση πίσω θέση της λαβής.

Fig. 3

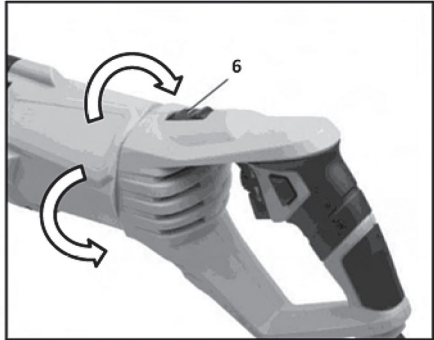

Η πίσω λαβή αυτού του εργαλείου μπορεί να περιστραφεί γύρω από το κύριο σώμα του κινητήρα και να κλειδωθεί σε τρεις διαφορετικές γωνίες (-90 °, 0 °, + 90 ° C), έτσι ώστε να μπορεί να λειτουργήσει το εργαλείο στην πιο άνετη θέση.

1. Σπρώξτε πίσω την περιστρεφόμενη λαβή κουμπι Lock (6) για να ξεκλειδώσετε το πίσω λαβή (εικ.3).

2. Γυρίστε την πίσω λαβή στην επιθυμητή γωνία και αφήστε το περιστρεφόμενη λαβή Κλειδωμα κουμπιών (6) για να κλειδώσει στην επιθυμητή θέση.

Γυρίστε το πίσω αριστερά λαβή ή δεξιά, έτσι ώστε να ασφαλίσει στο πλησιέστερο προκαθορισμένη θέση με ένα ελαφρύ κλικ. Η πίσω λαβή μπορεί να ρυθμιστεί μόνο σε -90 °, 0 °, 90 ° γωνίες.

Σύκο. 3

ΠΡΟΣΟΧΉ! Μην κοιτάτε απευθείας την ακτίνα του φωτός LED κάτι τέτοιο μπορεί να βλάψει τα μάτια σας.

3. Προ-Λειτουργία

3.1. Μεταβλητής Αριθμού Μνήμης

Fig. 5

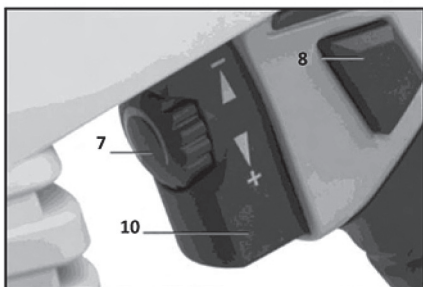

Η Variable Αριθμού Μνήμης (7) επιτρέπει στο χρήστη να ελέγχει τις κινήσεις ανά λεπτό όταν χρησιμοποιείτε το εργαλείο (Εικ. 5).

Για να αυξήσετε τα εγκεφαλικά επεισόδια κοπής ανά λεπτό: Γυρίστε το Μεταβλητό Αριθμού Μνήμης (7) δεξιόστροφα.

Για να μειώσετε τα εγκεφαλικά επεισόδια κοπής ανά λεπτό: Γυρίστε το Μεταβλητό Αριθμού Μνήμης (7) αριστερόστροφα.

Σύκο. 5

ΣΗΜΕΙΩΣΗ: Κατά την κοπή μαλακότερα υλικά, χρησιμοποιήστε μια πιο γρήγορη ταχύτητα. Κατά την κοπή σκληρότερα υλικά, χρησιμοποιήστε μικρότερη ταχύτητα.

3.2. Λειτουργία Ενεργοποίηση και απενεργοποίηση

Βεβαιωθείτε ότι η λεπίδα πριονιού δεν στηρίζεται σε ή σε επαφή με τα αντικείμενα όταν το μηχάνημα είναι ενεργοποιημένο.

Πριν χρησιμοποιήσετε το πριόνι, βεβαιωθείτε ότι η λεπίδα πριονιού και το παπούτσι είναι εξασφαλισμένα.

Σημείωση: Ο διακόπτης ενεργοποίησης αυτής πριόνι διαθέτει μεταβλητό έλεγχο ταχύτητας.

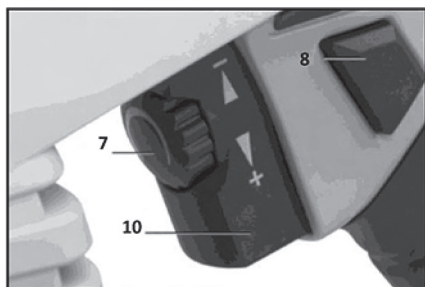

Ενεργοποίηση:

1. Συνδέστε το καλώδιο που στην πρίζα ρεύματος.
2. Μόλις ρυθμιστεί η ταχύτητα της λεπίδας του πριονιού, πιέστε πλήρως τη σκανδάλη (10) για τη λειτουργία του μηχανήματος.

Απενεργοποίηση:

1. Πλήρως αφήστε το διακόπτη ενεργοποίησης (10).

3.3. Συνεχής λειτουργία:

1. Για να ενεργοποιήσετε: Πατήστε το κουμπί Lock-On (8) μετά την σκανδάλη (10) είναι πλήρως πατημένο (Εικ. 6), και στη συνέχεια αφαιρέστε το δάχτυλό σας από την σκανδάλη (10) - το πριόνι θα είναι υπό συνεχή τρέχει κατάσταση.

2. Για να απενεργοποιήσετε: Πλήρως Πατήστε το διακόπτη ενεργοποίησης (10) και το πλήκτρο Κλειδώμα (8) θα ξεπηδήσουν πίσω στην αρχική του θέση, στη συνέχεια, αφαιρέστε το δάχτυλό σας από το διακόπτη ενεργοποίησης (10).

4. Γενικές Κοπή

1. Τοποθετήστε τη λεπίδα και ρυθμίστε το παπούτσι για τη δουλειά.

2. Πατήστε και αφήστε τη σκανδάλη για να εξασφαλιστεί ότι το κουμπί Lock-On είναι απενεργοποιημένη.

3. Συνδέστε το καλώδιο τροφοδοσίας σε μια πρίζα ρεύματος.

4. Βεβαιωθείτε ότι η λεπίδα είναι σαφές από κάθε ξένο υλικό και το καλώδιο τροφοδοσίας ή το καλώδιο επέκτασης είναι έξω από το δρόμο της λεπίδας.

5. Βεβαιωθείτε ότι το υλικό που πρόκειται να κοπεί κρατιέται σταθερά. Μικρά κομμάτια εργασίας πρέπει να στερεώνεται σταθερά σε μια μέγγενη ή στερεώνεται στον πάγκο εργασίας.

6. Mark από μια γραμμή κοπής.

7. Για να ξεκινήσετε το πριόνισμα, το κράτημα το αλυσοπριόνιο γερά και με τα δύο χέρια και μακριά από εσάς. Τοποθετήστε το μπροστινό μέρος του παπουτσιού στην εργασία σας-κομμάτι με τη λεπίδα πάνω από το έργο-κομμάτι.

ΣΗΜΑΝΤΙΚΟ: Μην ξεκινάτε το πριόνι ότι η λεπίδα είναι σε επαφή με οτιδήποτε πριν από τη λειτουργία.

8. Ενεργοποιήστε το εργαλείο και περιμένετε έως ότου το πριόνι έχει φτάσει την πλήρη ταχύτητα του πριν αγγίξετε το υλικό εργασίας.

9. Οδηγός για τη λεπίδα πριονιού στο έργο-κομμάτι.

ΠΡΟΕΙΔΟΠΟΙΗΣΗ! Κρατήστε το παπούτσι πιέζει σταθερά το έργο-κομμάτι, ενώ κοπή 's' για την πρόληψη εργαλείο κλώτσημα.

10. Για συνεχή κοπή, πατήστε το κουμπί Lock-On (8) μετά την σκανδάλη (10) είναι πλήρως πατημένο,

στη συνέχεια, αφαιρέστε το δάχτυλό σας από το διακόπτη ενεργοποίησης (10).

11. Αφήστε το πριόνι να έρθει σε πλήρη στάση πριν από τη ρύθμιση προς τα κάτω.

12. Για την αποφυγή ατυχημάτων, σβήστε το πριόνι και αποσυνδέστε το φως από την πρίζα μετά τη χρήση. Καθαρίστε και αποθηκεύστε το εργαλείο σε κλειστούς χώρους μακριά από τα παιδιά.

ΣΗΜΕΙΩΣΗ! Χρησιμοποιείτε μόνο αρκετή πίεση για να κρατήσει την κοπή. Μην πιέζετε το κόψιμο? επιτρέπουν τη λάμα και το πριόνι για να κάνει τη δουλειά.

Βεβαιωθείτε ότι η λεπίδα πριονιού δεν αγγίζει το κομμάτι εργασίας μέχρι το πριόνι φτάνει μέγιστη ταχύτητα. Σε αντίθετη περίπτωση, θα μπορούσε να προκαλέσει απώλεια του ελέγχου και να οδηγήσει σε σοβαρό τραυματισμό.

Η χρήση υπερβολικής πίεσης που προκαλεί την κάμψη ή συστροφή του πτερυγίου μπορεί να προκαλέσει το σπάσιμο της λεπίδας.

5. Μεταλλικά Κοπή

Μέταλλα όπως λαμαρίνα, σωλήνες, ράβδοι από χάλυβα, αλουμίνιο, ορείχαλκο και χαλκό μπορεί να κοπεί με πριόνι σας. Να είστε προσεκτικοί για να μην λυγίσει ή να στρίψει το μαχαίρι και μην πιέζετε τη δράση κοπής.

Σας συνιστούμε να χρησιμοποιείτε λάδι κοπής για τη λίπανση του επιφάνεια κοπής, όταν πριόνισμα μαλακά μέταλλα και χάλυβα. Διατηρεί το ψυγείο λεπίδα και παρατείνει τη διάρκεια ζωής του δίσκου.

ΠΡΟΣΟΧΗ! Σφίξτε το έργο σταθερά και κομμένα κοντά στο σημείο σύσφιξης για την ελαχιστοποίηση των κραδασμών.

Κατά την κοπή σωλήνων του αγωγού ή σιδερένια γωνία, σφίξτε το έργο σε μια μέγερη, αν είναι δυνατόν και κομμένα κοντά στο αντιπρόεδρος.

Για να κόψει λεπτό μεταλλικό φύλλο, σάντουιτς το φύλλο μεταξύ σκληρό σκάφους ή κόντρα πλακέ και στρώματα σφιγκτήρα για την αποφυγή κραδασμών και το σχίσιμο του μετάλλου.

1. Τοποθετήστε μια λεπίδα κοπής μετάλλων (συμπεριλαμβάνεται).

2. Καλύψτε την επιφάνεια κοπής με λάδι κοπής για να αποτρέψει τη λεπίδα από την υπερθέρμανση.

3. Ακολουθήστε τις γενικές διαδικασίες κοπής βρείτε στη σελίδα 15.

6. Συντήρηση, καθαρισμός, αποθήκευση

ΠΡΟΕΙΔΟΠΟΙΗΣΗ! Βεβαιωθείτε ότι το μηχάνημα είναι απενεργοποιημένο και αποσυνδεδεμένο από το ηλεκτρικό δίκτυο πριν επιχειρήσετε να πραγματοποιήσει τις διαδικασίες συντήρησης.

1. Κρατήστε τις σπές εξαιρισμού του βγάλει από το αδιέξοδο εργαλείου και καθαρό ανά πάσα στιγμή να αποφευχθεί η υπερθέρμανση του κινητήρα. Να καθαρίζετε τακτικά τα ανοίγματα εξαιρισμού του εργαλείου με πεπιεσμένο ξηρό αέρα.

2. Να καθαρίζετε τακτικά το περίβλημα του μηχανήματος με ένα μαλακό πανί, κατά προτίμηση μετά από κάθε χρήση. Αν η βρωμιά δεν αφαιρείται, χρησιμοποιήστε ένα μαλακό πανί βρεγμένο με νερό και σαπούνι. Ποτέ μη χρησιμοποιείτε διαλύτες όπως βενζίνη, οινόπνευμα, νερό αμμωνία, κλπ Αυτοί οι διαλύτες μπορεί να καταστρέψουν τα πλαστικά μέρη.

Αυτό το μηχάνημα έχει σχεδιαστεί για να λειτουργούν σε ένα μεγάλο χρονικό διάστημα με ελάχιστη συντήρηση. Η συνεχής ικανοποιητική λειτουργία εξαρτάται από τη σωστή φροντίδα της μηχανής και τακτικό καθαρισμό.

Εάν το καλώδιο τροφοδοσίας έχει υποστεί ζημιά, πρέπει να αντικατασταθεί από τον κατασκευαστή ή από εξειδικευμένο τεχνικό, προκειμένου να αποφευχθεί ο κίνδυνος.

γενική Επιθεώρηση

1. Ελέγχετε τακτικά όλες τις βίδες στερέωσης και βεβαιωθείτε ότι είναι σωστά σφιγμένα.

2. Να καθαρίζετε τακτικά τα ανοίγματα εξαιρισμού του εργαλείου.

Καθάρισμα:

- Σκουπίστε με ένα στεγνό πανί. Μην χρησιμοποιείτε διαλύτες, νερό ή χημικές ουσίες για να καθαρίσετε το ηλεκτρικό σας εργαλείο.

- Μη βυθίζετε οποιοδήποτε μέρος του μύλου σε υγρά.

- Κρατήστε τις σπές εξαιρισμού του κινητήρα καθαρό. Κρατήστε όλα τα στοιχεία ελέγχου που εργάζονται χωρίς σκόνη.

Αποθήκη:

Αποθηκεύστε το παλινδρομικό πριόνι σε ασφαλές, καθαρό και στεγνό μέρος, μακριά από παιδιά.

Αποθηκεύστε αυτό το εγχειρίδιο οδηγιών για μελλοντική αναφορά.

7. Αντιμετώπιση προβλημάτων

ΠΡΟΒΛΗΜΑ	ΠΙΘΑΝΕΣ ΑΙΤΙΕΣ	ΠΡΟΤΕΙΝΟΜΕΝΕΣ ΛΥΣΕΙΣ
Εργαλείο δεν θα ξεκινήσει	Καλώδιο δεν είναι συνδεδεμένο.	Ελέγξτε ότι το καλώδιο είναι συνδεδεμένο στην πρίζα.
	Δεν υπάρχει ρεύμα στην πρίζα.	Ελέγξτε την ισχύ στην έξοδο. Αν εξόδου είναι τροφοδοτείται με ρεύμα, απενεργοποιήστε το εργαλείο και ελέγξτε διακόπτη. Αν διακόπτης έχει καεί, βεβαιωθείτε ότι το κύκλωμα είναι σωστή ικανότητα για το εργαλείο και το κύκλωμα δεν έχει άλλα φορτία.
	Εσωτερική βλάβη ή φθορά (καρβουνάκια ή ο διακόπτης).	Έχετε ένα εργαλείο εξυπηρέτησης τεχνικό.
Εργαλείο λειτουργεί αργά	Καλώδιο προέκτασης πάρα πολύ καιρό ή διάμετρος καλωδίου είναι πολύ μικρή.	Εξαλείψτε τη χρήση καλωδίου επέκτασης. Εάν απαιτείται καλώδιο επέκτασης, χρησιμοποιήστε μία με την κατάλληλη διάμετρο για το μήκος και το φορτίο του.
Απόδοση μειώνεται υπερωρίες	Αξεσουάρ θαμπό ή έχει υποστεί ζημιά.	Κρατήστε την κοπή αξεσουάρ απότομη. Αντικαταστήστε, όπως απαιτείται.
	καρβουνάκια έχουν φθαρεί ή καταστραφεί.	Έχουν ένα εξειδικευμένο τεχνικό να αντικαταστήσει τα πινέλα.
Υπερβολικό θόρυβο και κροτάλισμα	Εσωτερική βλάβη ή φθορά	Έχετε ένα εργαλείο εξυπηρέτησης τεχνικό.
υπερθέρμανση	Ο εξαναγκασμός εργαλείο για την εργασία πάρα πολύ γρήγορα.	Επιτρέψτε εργαλείο για να εργαστεί στο δικό της ρυθμό.
	Αξεσουάρ ευθυγραμμισμένα.	Ελέγξτε και διορθώστε αξεσουάρ σε φράχτη ή / και των επιτραπέζιων ευθυγράμμιση.
	Αξεσουάρ θαμπό ή έχει υποστεί ζημιά.	Κρατήστε την κοπή αξεσουάρ απότομη. Αντικαταστήστε, όπως απαιτείται.
	Αποκλεισμένοι αεραγωγοί περίβλημα του κινητήρα.	Φοράτε γυαλιά ασφαλείας και μάσκα για τη σκόνη, ενώ φυσώντας σκόνη έξω από το μο: ή με τη χρήση πεπιεσμένου αέρα.
	Με κινητήρα που είναι τεταμένες από μεγάλες ή μικρές καλώδιο επέκτασης διάμετρο.	Εξαλείψτε τη χρήση καλωδίου επέκτασης. Εάν απαιτείται καλώδιο επέκτασης, χρησιμοποιήστε μία με την κατάλληλη διάμετρο για το μήκος και το φορτίο του.



8. Απόσυρση

Τα ηλεκτρικά εργαλεία, τα εξαρτήματα και οι συσκευασίες πρέπει να ανακυκλώνονται με τρόπο φιλικό προς το περιβάλλον. Για την ανακύκλωση κατά είδος τα πλαστικά τμήματα φέρουν ένα σχετικό χαρακτηρισμό. Μην ρίχνετε τα ηλεκτρικά εργαλεία στα απορρίμματα του σπιτιού σας! Σύμφωνα με την Κοινοτική Οδηγία 2012/19/EK σχετικά με τις παλαιές ηλεκτρικές και ηλεκτρονικές συσκευές και τη μεταφορά της οδηγίας αυτής σε εθνικό δίκαιο δεν είναι πλέον υποχρεωτικό τα άχρηστα ηλεκτρικά εργαλεία

να συλλέγονται ξεχωριστά για να ανακυκλωθούν με τρόπο φιλικό προς το περιβάλλον. IZVORNI

UPUTE ZA UPORABU

Poštovani kupci,

Čestitamo na kupnji stroja od najbrže rastućih brandova električnih i pneumatskih alata - Raider. Uz pravilnu ugradnju i rukovanje, Raider su sigurne i pouzdane strojeve i raditi s njima će vam dati pravi užitek. Radi Vaše udobnosti građena i odlična usluga mreže sa 40 usluga u cijeloj zemlji.

Prije korištenja ovog stroja, molimo pažljivo pročitajte s ovim "uputama za upotrebu".

U interesu vaše sigurnosti i kako bi se osiguralo pravilno korištenje, pažljivo pročitajte ove upute, uključujući i preporuke i upozorenja na njih. Da bi se izbjegle nepotrebne greške i nezgode, važno je da se ove upute ostaju na raspolaganju za buduće potrebe svih koji će koristiti uređaj.

Ako prodajete na novog vlasnika da "Upute" mora podnijeti s njom kako bi se omogućilo novi korisnik upoznati s relevantnim sigurnosnim i upute za uporabu.

"Euromaster Import Export" doo je zastupnik proizvođač i vlasnik Raider zaštitnog znaka.

Sjedište tvrtke je c 1231 Sofia, bul "Lomsko shossee" 246, tel +359 700 44 155,

www.raider.bg; www.euromasterbg.com; e-mail: info@euromasterbg.com.

Od 2006. godine tvrtka je uvela sustav upravljanja kvalitetom ISO 9001: 2008 s opsegom certifikacije: trgovinu, uvoz, izvoz i usluge profesionalnih i hobi električni, pneumatski i mehaničkih alata i opće hardver. Certifikat je izdan od strane Moody međunarodni certifikat Ltd., Engleska.

Tehnički Podaci

parametar	jedinica	vrijednost
Model	-	RD-RS36
Nazivni napon	V	230
nazivne frekvencije	Hz	50
Nominalna potrošnja energije	W	750
Besposlen	min ⁻¹	0-2800
Dubina rezanja u čeliku	mm	15
Dubina rezanja u drvu	mm	150
Klasa zaštite	-	II

1. Nož.
2. Vodič.
3. Chuck / nosač noža.
4. -
5. Ručica
6. Tipka za revolving ručkom.
7. Regulator brzine.
8. Gumb za zaključavanje.
9. Ručka.
10. Isključenje.
11. Zaključavanje poluge vozač 1. Opće upute za siguran rad.

Pročitajte sve upute. Nepoštivanje uputa može dovesti do električnog udara, požara i / ili teških ozljeda. Ove upute spremite na sigurnom mjestu.

 - 1.1. Sigurnost na radnom mjestu.
 - 1.1.1. Vaše radno mjesto bude čisto i uredno Zatrpam i neadekvatna rasvjeta može doprinijeti nastanku nesreće.

1.1.2. Ne koristite stroj u okruženju s povećanom opasnošću od eksplozije, u blizini zapaljivih tekućina, plinova ili prašine. Tijekom rada, strojevi iskre koje mogu zapaliti prašinu ili pare.

1.1.3. Djecu i ostale osobe dalje tijekom korištenja uređaja. Ako se preusmjeravaju na pozornosti, može izgubiti kontrolu nad strojem.

1.2. Sigurnost pri radu s električnom energijom.

1.2.1. Priključite stroj mora odgovarati utičnicu. Ni u kojem slučaju pokrenuti mijenjajte utikač. Prilikom rada s nulu aparata ne koristite adapteri utikača. Neizmijenjeni utikači i utičnice smanjuju rizik od strujnog udara.

1.2.2. Izbjegavajte dodir tijela s uzemljenim površinama takvih. Cijevi, grijači, štednjaci i hladnjaci. Kada se vaše tijelo uzemljen, rizik od strujnog udara je veći.

1.2.3. Zaštitite svoje računalo od kiše i vlage. Prodor vode u stroj povećava rizik od strujnog udara.

1.2.4. Ne koristite kabel za napajanje u svrhu za koju nisu namijenjeni, na primjer. nositi uređaj za kablsku i isključivanje. Držite kabel dalje od izvora topline, ulja, oštrih rubova ili premještanja na druge strojeve. Oštećeni ili usukan kabel povećava rizik od strujnog udara.

1.2.5. Kada se radi na otvorenom, uključite uređaj samo u sustavima opremljenim s prekidačem internetu (prekidač za isključivanje u nuždi s overcurrent zaštitom), te tekuće propuštanja koja je pokrenula RCD ne smije biti veća od 30 mA, prema "Uredbi 3. Struktura električni sustavi i dalekovodi." Koristite samo produžne kabele pogodne za vanjsku upotrebu. Primjena produžnog kabela prikladnog za uporabu na otvorenom smanjuje opasnost od strujnog udara.

1.2.6. Ako morate koristiti stroj u vlažnim područjima, koristiti zaštitnu curenje prekidač struje. Uporaba sigurnosnog prekidača odvodne struje smanjuje rizik od strujnog udara.

1.3. Siguran način rada.

1.3.1. Budite oprezni, pazite pažljivo svoje postupke i djelovati oprezno i mudro. Ne koristite stroj ako ste umorni ili pod utjecajem droge, alkohola ili lijekova. Trenutak nepažnje kod uporabe stroja može biti u ozbiljnim ozljedama.

1.3.2. Koristiti osobnu zaštitnu odjeću i uvijek nosite zaštitne naočale. Nošenje Pogodno za kavu i zadatak koji se obavlja osobnu zaštitnu opremu kao što je maska, zdrave dobro zatvorenim cipelama sa stabilnim gazi zaštitne kacige ili prigušivača (čepići za uši) smanjuje rizik od nesreće.

1.3.3. Izbjegli opasnost od stroja nehotice. Prije umetanja utikača, provjerite je li prekidač postavljen na "off". Noseći stroj prstom na prekidaču, postoji rizik od nesreće.

1.3.4. Prije pokretanja stroja, provjerite jeste li uklonili sve to podupire alata i ključeva. Pomoć alat zaboravio na rotirajući uređaj može uzrokovati ozljede.

1.3.5. Ne pretjerano naginjati. Rad u stabilnom položaju tijela te u svakom trenutku održavati ravnotežu. Na taj način možete kontrolirati stroj bolje i sigurnije, neočekivane situacije.

1.3.6. Haljina ispravno. Ne raditi s labavu odjeću ili nakit. Držite kosu, odjeću i rukavice podalje od pokretnih dijelova strojeva. Loose odjeću, nakit ili dugu kosu mogu zahvatiti pomične dijelove.

1.3.7. Ako je moguće, koristite vanjski sustav aspiracija, pobrinite se da je uključen i radi ispravno. Korištenje aspiracija sustav smanjuje rizik zbog dati prljavštinu pri radu.

1.4. Briga o strojevima.

1.4.1. Nemojte preopteretiti stroj. Koristi se samo onako kako smo zamislili. To će raditi bolje i sigurnije kada se koristi odgovarajući stroj navede rasponu proizvođač opterećenja.

1.4.2. Ne koristite stroj čije prekidač oštećen. Stroj koji se ne mogu kontrolirati s prekidačem namijenjen od proizvođača, opasan je i treba se popraviti.

1.4.3. Prije nego što promijenite postavke stroja za zamjenu radnih alata i dodatni pribor, kao i dugo vremena ne koristite uređaj, isključite iz struje. Ova mjera eliminira rizik pokreće uređaj nenamjerno.

1.4.4. Imajte strojeva na mjestima gdje se ne može doći po djecu. Ne dozvolite im da se koristi od strane osoba koje nisu poznati s kako ih rade, a ne pročitati ove upute. Kada ste u rukama neiskusne korisnike, strojevi mogu biti vrlo opasni.

1.4.5. Imajte alatnih strojeva. Provjerite da su mobilni uređaji funkcioniraju besprijekorno, ako ne i čarolije koje su slomljene ili oštećene dijelove koji krše ili mijenjaju funkcije stroja. Prije uporabe stroja oštećene, su popravljani alat. Mnoge nesreće uzrokovane loše održavanim strojeva i aparata.

1.4.6. Imajte rezanje alati oštar i čist. Pravilno održava rezni alati s oštrim oštrice su manji otpor i raditi s njima lakše.

1.4.7. Koristite strojeve, pribor i alate, itd, u skladu s uputama proizvođača. Poštujući i specifične radne uvjete i postupke koje treba slijediti. Uporaba strojeva koji nisu namijenjeni povećava rizik od pojave nesreća.

2. Koristite

Imajte na umu da je 750W Klipni pila nije namijenjen za uporabu u komercijalne, trgovine i industrijske primjene. Jamstvo će biti nevažeća odmah, ako je ovaj uređaj koristi u komercijalne, trgovini ili industrijskih poduzeća i ekvivalentne aplikacija.

2.1. Pre-Rad

Promjena / Ugradnja pile

Pripazite da je stroj isključen iz strujnu utičnicu prije nego mijenja i dolikuje oštricu.

Fig. 1

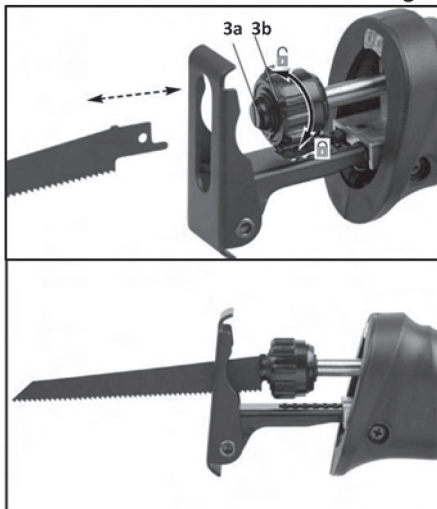

1. Otvorite Blade Clamp (3b) zakretanjem u smjeru kazaljke na satu anti-cijelosti (sl. 1). To će uvući iglu i dopustiti pile treba biti umetnuta.

2. Umetnite pile u Chuck (3a) u najdubljem položaju i pustite Blade obujmicu (3b) za zaključavanje oštrice na poziciji.

3. Pažljivo povucite oštricu kako bi se osiguralo da je čvrsto vezan.

Prije priključivanja kabela za napajanje uvijek vucite oštrice kako bi bili sigurni da je čvrsto zaključan u spona noža. Ako to ne učinite može doći do ozbiljne ozljede.

Sl. 1

2.3. Stražnji Prilagodba Ručka



Pripazite da je stroj isključen prije podešavanja položaja stražnje ručke.

Fig. 3

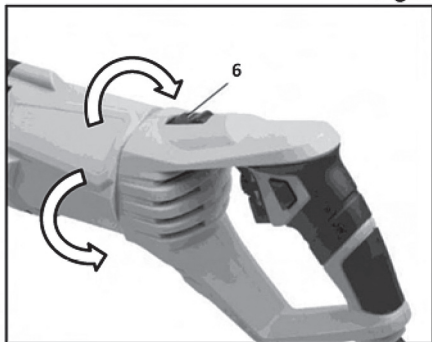

Stražnja ručka ovog alata se može okretati oko glavnog tijela motora i zaključana na tri različita kuta (-90° , 0° , $+90^\circ$), tako da možete raditi funkcije u najudobniji položaj.

1. Gurnite natrag rotirajućeg Rukovanje Lock tipku (6) za otključavanje stražnjeg ručku (sl.3).

2. Okrenite stražnju ručku u željeni kut i pustite rotirajućeg Rukovanje Lock tipku (6) za zaključavanje u željeni položaj.

Okrenite stražnju ručicu lijevo ili desno tako da sjedne na najbliži unaprijed poziciji sa svjetlom klikom. Stražnja ručka se može podesiti samo na -90° , 0° , 90° kutova.

Pre-Rad Promjenjivo za brzinu

Fig. 5

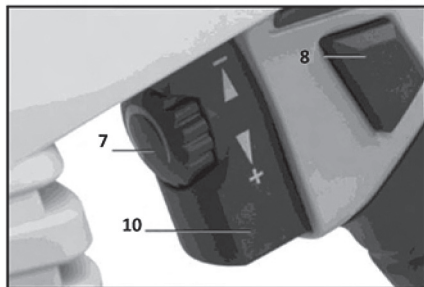

Varijabla za brzinu (7) omogućava korisniku da kontrolira udaraca po minuti prilikom korištenja funkcije (sl. 5).

Kako bi se povećala reznih poteza u minuti: Okrenite Promjenjivo za brzinu (7) u smjeru kazaljke sata.

Za smanjenje rezanje udaraca u minuti: Okrenite Promjenjivo za brzinu (7) anti-u smjeru kazaljke sata.

Sl. 5

NAPOMENA: Kada rezanje mekše materijale, koristiti bržu brzinu. Kada rezanje tvrdih materijala, koristite manju brzinu.

3.2. Rad Uključivanje i isključivanje

Uvjerite se da je pile ne počiva na ili dodirnuti predmete kada se uključi stroj. Prije uporabe klipni vidio, provjerite je li pile i cipela su osigurani.

Napomena: Okidač Prekidač ovog naizmjeničnim pile nudi promjenjiv kontrolu brzine.

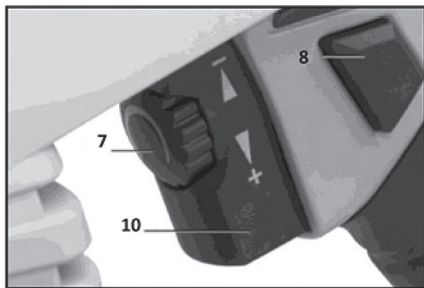

Uključivanje:

1. Priključite kabel postavljen u strujnu utičnicu.
2. Nakon što ste podesili brzinu pile, do kraja pritisnite prekidač okidača (10) za rad stroja.

Isključivanje:

1. Potpuno pustite prekidač okidača (10).

3.3. Kontinuirano Operacija:

1. Za uključivanje: Pritisnite Lock-On Button (8) nakon što je u potpunosti pritisne prekidač okidača (10) (Sl. 6), a zatim izvadite prst s Trigger Switch (10) - klipni pila će biti pod kontinuiranim trčanje status.
2. Za isključivanje: Potpuno pritisnite prekidač okidača (10) i Lock-On Button (8) će niknuti natrag u svoj prvobitni položaj, a zatim uklonite prst s Switch Trigger (10).

4. Opća rezanje

1. Instalirajte Blade i prilagoditi cipela za posao.
2. Pritisnite i otpustite okidač kako bi se osiguralo da je Lock-On Button je isključen.
3. Priključite kabel za napajanje u strujnu utičnicu.
4. Uvjerite se da je Blade je jasno od bilo kojeg stranog materijala i kabel za napajanje ili produžni kabel izvan putu Blade.
5. Provjerite je li materijal koji se reže održava čvrsto. Mali radni komadi trebaju biti čvrsto stegnute u škripcu ili pričvršćen na radnom stolu.
6. Mark van rezanje linija.
7. Za početak piljenja, primite pilu čvrsto s obje ruke i daleko od vas. Budite na prednjem dijelu cipele na vašem radnog predmeta s oštricom iznad radnog predmeta.

1.4.6. Imajte rezanje alati oštar i čist. Pravilno održava rezni alati s oštrim oštrice su manji otpor i raditi s njima lakše.

1.4.7. Koristite strojeve, pribor i alate, itd, u skladu s uputama proizvođača. Poštujući i specifične radne uvjete i postupke koje treba slijediti. Uporaba strojeva koji nisu namijenjeni povećava rizik od pojave nesreća.

2. Koristite

Imajte na umu da je 750W Klipni pila nije namijenjen za uporabu u komercijalne, trgovine i industrijske primjene. Jamstvo će biti nevažeća odmah, ako je ovaj uređaj koristi u komercijalne, trgovini ili industrijskih poduzeća i ekvivalentne aplikacija.

2.1. Pre-Rad

Promjena / Ugradnja pile

Pripazite da je stroj isključen iz strujnu utičnicu prije nego mijenja i dolikuje oštricu.

Fig. 1

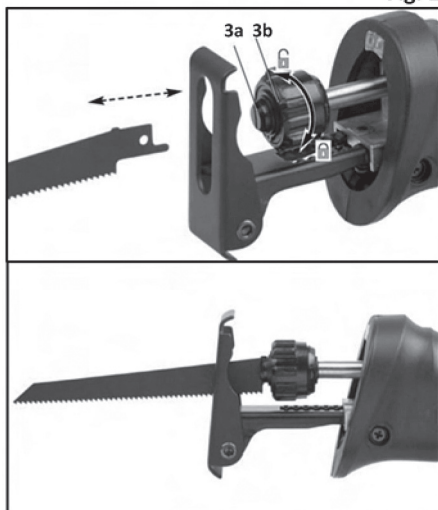

1. Otvorite Blade Clamp (3b) zakretanjem u smjeru kazaljke na satu anti-cijelosti (sl. 1). To će uvući iglu i dopustiti pile treba biti umetnuta.

2. Umetnite pile u Chuck (3a) u najdubljem položaju i pustite Blade obujmicu (3b) za zaključavanje oštrice na poziciji.

3. Pažljivo povucite oštricu kako bi se osiguralo da je čvrsto vezan.

Prije priključivanja kabela za napajanje uvijek vucite oštrice kako bi bili sigurni da je čvrsto zaključan u spona noža. Ako to ne učinite može doći do ozbiljne ozljede.

Sl. 1

2.3. Stražnji Prilagodba Ručka



Pripazite da je stroj isključen prije podešavanja položaja stražnje ručke.

Fig. 3

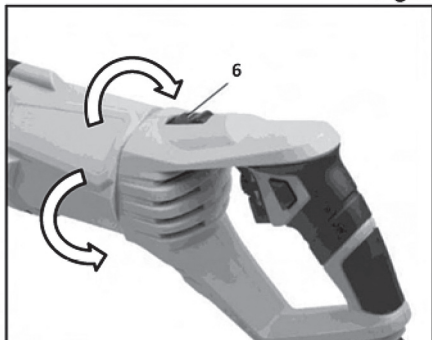

Stražnja ručka ovog alata se može okretati oko glavnog tijela motora i zaključana na tri različita kuta (-90° , 0° , $+90^\circ$), tako da možete raditi funkcije u najudobniji položaj.

1. Gurnite natrag rotirajućeg Rukovanje Lock tipku (6) za otključavanje stražnjeg ručku (sl.3).

2. Okrenite stražnju ručku u željeni kut i pustite rotirajućeg Rukovanje Lock tipku (6) za zaključavanje u željeni položaj.

Okrenite stražnju ručicu lijevo ili desno tako da sjedne na najbliži unaprijed poziciji sa svjetlom klikom. Stražnja ručka se može podesiti samo na -90° , 0° , 90° kutova.

Pre-Rad Promjenjivo za brzinu

Fig. 5

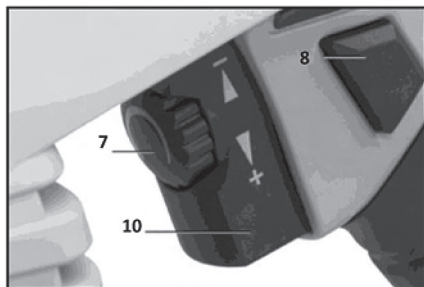

Varijabla za brzinu (7) omogućava korisniku da kontrolira udaraca po minuti prilikom korištenja funkcije (sl. 5).

Kako bi se povećala reznih poteza u minuti: Okrenite Promjenjivo za brzinu (7) u smjeru kazaljke sata.

Za smanjenje rezanje udaraca u minuti: Okrenite Promjenjivo za brzinu (7) anti-u smjeru kazaljke sata.

Sl. 5

NAPOMENA: Kada rezanje mekše materijale, koristiti bržu brzinu. Kada rezanje tvrdih materijala, koristite manju brzinu.

3.2. Rad Uključivanje i isključivanje

Uvjerite se da je pile ne počiva na ili dodirnuti predmete kada se uključi stroj.

Prije uporabe klipni vidio, provjerite je li pile i cipela su osigurani.

Napomena: Okidač Prekidač ovog naizmjeničnim pile nudi promjenjiv kontrolu brzine.

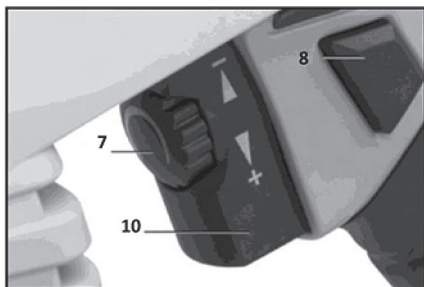

Uključivanje:

1. Priključite kabel postavljen u strujnu utičnicu.
2. Nakon što ste podesili brzinu pile, do kraja pritisnite prekidač okidača (10) za rad stroja.

Isključivanje:

1. Potpuno pustite prekidač okidača (10).

3.3. Kontinuirano Operacija:

1. Za uključivanje: Pritisnite Lock-On Button (8) nakon što je u potpunosti pritisne prekidač okidača (10) (Sl. 6), a zatim izvadite prst s Trigger Switch (10) - klipni pila će biti pod kontinuiranim trčanje status.

2. Za isključivanje: Potpuno pritisnite prekidač okidača (10) i Lock-On Button (8) će niknuti natrag u svoj prvobitni položaj, a zatim uklonite prst s Switch Trigger (10).

4. Opća rezanje

1. Instalirajte Blade i prilagoditi cipela za posao.

2. Pritisnite i otpustite okidač kako bi se osiguralo da je Lock-On Button je isključen.

3. Priključite kabel za napajanje u strujnu utičnicu.

4. Uvjerite se da je Blade je jasno od bilo kojeg stranog materijala i kabel za napajanje ili produžni kabel izvan putu Blade.

5. Provjerite je li materijal koji se reže održava čvrsto. Mali radni komadi trebaju biti čvrsto stegnute u škripcu ili pričvršćen na radnom stolu.

6. Mark van rezanje linija.

7. Za početak piljenja, primite pilu čvrsto s obje ruke i daleko od vas. Budite na prednjem dijelu cipele na vašem radnog predmeta s oštricom iznad radnog predmeta.

VAŽNO: Nemojte početi s pilom je oštrica je u kontaktu sa bilo prije operacije.

8. Uključite alat i pričekajte dok se pila je dostigao svoju punu brzinu prije dodirivanja radni materijal.

9. Vodič pile u radnom komadu.

UPOZORENJE! Držite cipela pritisne čvrsto protiv radnog predmeta, dok rezanje 's' kako bi se spriječilo alat povratni udarac.

10. Za kontinuirano rezanje, pritisnite Lock-On Button (8) nakon Switch okidač (10) potpuno se pritisne, zatim izvadite prst s Switch Trigger (10).

11. Pustite pilu da dođe do potpunog zaustavljanja prije postavljanja prema dolje.

12. Kako bi spriječili nezgode, isključite pilu i odspojite utikač iz strujnu mrežu nakon uporabe. Čišćenje i pohraniti funkcije u zatvorenom prostoru, izvan dohvata djece.

BILJEŠKA! Upotrijebite samo onoliko pritiska da bi rezanje pile. Nemojte silom rezanje; omogućiti nož i pilu za napraviti posao.

Provjerite je li pile ne dodiruje radni komad dok je pila dosegne svoju maksimalnu brzinu. Ako to ne učinite bi uzrokovati gubitak kontrole i rezultirati ozbiljnim ozljedama.

Korištenje prevelikog pritiska koji uzrokuje savijanje ili uvijanje noža može uzrokovati oštrica razbiti.

5. rezanje metala

Metali poput čeličnog lima, cijevi, čeličnih šipki, aluminijska, mesinga i bakra mogu se smanjiti s pilom. Budite oprezni da ne savijati ili zakretati oštricu i ne prisiliti rezanje.

Preporučujemo da koristite rezanje ulje za podmazivanje površina rezanja kod piljenja meke metale i čelika. U njoj se čuva hladnjak noža i produljuje život noža.

OPREZ! Stezaljka rad čvrsto i izrezati blizu stezanja točke kako bi se smanjili vibracije.

Kada rezanje cijev cijev ili kut željeza, spona rad u škripcu, ako je moguće i izrezati u blizini poroka. Za rezanje tankih limova, sendvič lima između hard-ploče ili šperploče i spona slojeva kako bi se spriječilo vibracije i kidanje od metala.

1. Postavite metalne nož za sječenje (uključeno).

2. Premažite rezanje površinu s rezanjem ulja kako bi se spriječilo oštricu od pregrijavanja.

3. Slijedite opće postupke za rezanje naći na stranici 15.

6. Održavanje, čišćenje, skladištenje

UPOZORENJE! Pripazite da je stroj isključen i iskopčan iz mrežnog napajanja prije pokušaja provoditi postupke održavanja.

1. Držite ventilacijske otvore na alatnoj odčepiti i čist u svakom trenutku kako bi se spriječilo pregrijavanje motora. Redovito čistite i alata za otvore za provjetranje s komprimiranim suhog zraka.

2. Redovito čistite kućište stroja mekom krpom, po mogućnosti nakon svake uporabe. Ako je nečistoća ne dolazi off, koristite meku krpom natopljen sapunicom. Nikad ne koristite otapala poput benzina, alkohola, amonijak vode, itd Ta otapala mogu oštetiti plastične dijelove.

Ovaj stroj je dizajniran za rad na dugo vremensko razdoblje s minimalno održavanje. Kontinuirano zadovoljavajući rad ovisi o pravilnom stroja njegu i redovito čišćenje.

Ako je strujni kabel oštećen, mora ga zamijeniti proizvođač ili ovlašteni električar, kako bi se izbjegla opasnost.

Opća inspekcija

1. Redovito pregledavajte sve vijke i pobrinite se da su ispravno zategnuti.

2. Redovito čistite ventilacijske otvore na alat.

Čišćenje:

- Obrišite čist suhom krpom. Nemojte koristiti otapala, vode ili kemikalija za čišćenje električni alat.

- Ne uranjajte bilo koji dio mlina u tekućinama.

- Držite motor ventilacijski otvori čist. Držite sve rade kontrole bez prašine.

Skladištenje:

Spremite klipni vidio u sigurnom, čistom i suhom mjestu, izvan dohvata djece.

Spremite ove upute za buduće potrebe.

7. Rješavanje problema

PROBLEM	Mogući uzroci	predložena rješenja
Alat se ne može pokrenuti	Kabel nije spojen.	Provjerite je li kabel priključen u.
	Bez snaga na izlazu.	Provjerite napajanje na utičnicu. Ako utičnica je bez pogona, isključite funkcije i provjerite osigurač. Ukoliko prekidač se aktivira, pobrinite sklop je u pravu sposobnost za alat i krug nema drugih opterećenja.
	Interno oštećenje ili istrošenost (ugljene četkice ili sklopka).	Imati alat tehničar usluga.
Alat djeluje polako	Produžni kabel predug ili promjer kabel premalen.	Uklonite korištenje produžni kabel. Ako je potreban produžni kabel, upotrijebite jednu uz pravilnu promjera za njegovu duljinu i opterećenja.
Izvođenje smanjuje vrijeme tijekom vremena	Pribor glup ili oštećen.	Rezanje držati pribor oštar. Zamijenite po potrebi.
	Ugljene četkice istrošeni ili oštećeni.	Kvalificirani tehničar zamijeniti četke.
Prekomjerna buka i zveckanje	Interno oštećenje ili istrošenost	Imati alat tehničar usluga.
Pregrijavanje	Prisiljavanje alat za rad prebrzo.	Dopusti alat za rad na vlastitom brzinom.
	Pribor usklađene.	Provjerite i ispravan pribor za ograde i / ili tablice usklađenosti.
	Pribor glup ili oštećen.	Rezanje držati pribor oštar. Zamijenite po potrebi.
	Blokirani stambene otvori motor.	Nosite zaštitne naočale i masku za prašinu dok puše prašinu iz MO: ili pomoću komprimiranog zraka.
	Motor se napete duge ili mali produžni promjer kabela.	Uklonite korištenje produžni kabel. Ako je potreban produžni kabel, upotrijebite jednu uz pravilnu promjera za njegovu duljinu i opterećenja.

8. Zaštita okoliša.

U cilju zaštite privitke okruženje strojeva i ambalaže moraju biti podvrgnuti odgovarajućoj obradi za ponovno korištenje informacija sadržanih u njemu. S ciljem olakšavanja reciklaže komponente proizvedene od sintetičkih materijala su označeni u skladu s tim. Ne bacajte strojeva u kućni otpad! Pod Direktive 2002/96 / EZ o otpadu električne i elektroničke opreme i validaciju i nacionalnog prava strojeva koji se može koristiti više moraju se sakupljati odvojeno i mora biti podvrgnut odgovarajućim postupkom kako bi se oporaviti sadržanog u njemu vrijedne sekundarne sirovine.

DECLARATION OF CONFORMITY**Reciprocating Saw RAIDER RD-RS36****Sofia 1231, Bulgaria, 246 Lomsko shausse Blvd.**

(BG) Декларираме на собствена отговорност, че този продукт е в съответствие със следните стандарти и разпоредби:

(GB) We declare under our sole responsibility that this product is in conformity and accordance with the following standards and regulations:

(D) Der Hersteller erklärt eigenverantwortlich, dass dieses Produkt den folgenden Standards und Vorschriften entspricht:

(NL) Wij verklaren onder onze volledige verantwoordelijkheid dat dit product voldoet aan, en in overeenstemming is met, de volgende standaarden en reguleringen:

(F) Nous déclarons sous notre seule responsabilité que ce produit est conforme aux standards et directives suivants:

(E) Declaramos bajo nuestra exclusiva responsabilidad que este producto cumple con las siguientes normas y estándares de funcionamiento:

(P) Declaramos por nossa total responsabilidade que este produto está em conformidade e cumpre as normas e regulamentações que se seguem:

(I) Dichiariamo, sotto la nostra responsabilità, che questo prodotto è conforme alle normative e ai regolamenti seguenti:

(S) Vi garanterar på eget ansvar att denna produkt uppfyller och följer följande standarder och bestämmelser:

(FIN) Vakuutamme yksinomaan omalla vastuullamme, että tämä tuote täyttää seuraavat standardit ja säädökset:

(N) Vi erklærer under vårt eget ansvar at dette produktet er i samsvar med følgende standarder og regler:

(DK) Vi erklærer under eget ansvar, at dette produkt er i overensstemmelse med følgende standarder og bestemmelser:

(H) Felelősségünk teljes tudatában kijelentjük, hogy ez a termék teljes mértékben megfelel az

alábbi szabványoknak és előírásoknak:

(CZ) Na naši vlastní zodpovednosť prohlasujeme, že je tento výrobek v souladu s následujícími standardy a normami:

(SK) Vyhlasujeme na našu výhradnú zodpovednosť, že tento výrobok je v zhode a súlade s nasledujúcimi normami a predpismi:

(SLO) S polno odgovornostjo izjavljamo, da je ta izdelek v skladu in da odgovarja naslednjim standardom ter predpisom:

(PL) Deklarujemy na własną odpowiedzialność, że ten produkt spełnia wymogi zawarte w następujących normach i przepisach:

(LT) Prisiimdami visa atsakomybe deklaruojame, kad šis gaminys atitinka žemiau paminetus standartus arba nuostatus:

(LV) Apgalvojam ar visu atbildību, ka šis produkts ir saskaņā ar atbilst sekojošiem standartiem un nolikumiem:

(EST) Deklarerime meie ainuvastutusele, et see toode on vastavuses ja kooskõlas järgmiste standardite ja määrustega:

(RO) Declaram prin aceasta cu raspunderea deplina ca produsul acesta este in conformitate cu urmatoarele standarde sau directive:

(HR) Izjavljujemo pod vlastitom odgovornostu da je strojem ukladan sa slijedesim standardima ili standardiziranim dokumentima i u skladu sa odredbama:

(RUS) Под свою ответственность заявляем, что данное изделие соответствует следующим стандартам и нормам:

(UA) На свою власну відповідальність заявляємо, що дане обладнання відповідає наступним стандартам і нормативам:

(GR) Δηλώνουμε υπεύθυνα ότι το προϊόν αυτό συμφώνει και τηρεί τους παρακάτω κανονισμούς και πρότυπα:

(MK) Ние под наша лична одговорност дека овој производ е во согласност со следните стандарди и регулативи:

EN 62841-1:2015

EN 62841-2-11:2016/A1:2020

EN55014-1:2021;

EN 55014-2:2021;

EN IEC 61000-3-2:2019

EN 61000-3-3:2013

2006/42/EC, 2014/30/EU, 2014/35/EU

Place&Date of Issue:
Sofia, Bulgaria
November 25, 2023



Brand Manager:

Krasimir Petkov

**ЕО ДЕКЛАРАЦИЯ ЗА СЪОТВЕТСТВИЕ**

Евромастер Импорт Експорт ООД
Адрес: София 1231, България, "Ломско шосе" 246.

Продукт: Саблевиден трион
Запазена марка: RAIDER
Модел: RD-RS35

е проектиран и произведен в съответствие със следните директиви:

2006/42/ЕО на Европейския парламент и на Съвета от 17 май 2006 година относно машините;

2014/30/ЕС на европейския парламент и на съвета от 26 февруари 2014 година за хармонизиране на законодателствата на държавите членки относно електромагнитната съвместимост

2014/35/ЕС на Европейския Парламент и на Съвета от 26 февруари 2014 година за хармонизиране на законодателствата на държавите членки за предоставяне на пазара на електрически съоръжения, предназначени за използване в определени граници на напрежението

и отговаря на изискванията на следните стандарти:

EN 62841-1:2015
EN 62841-2-11:2016/A1:2020
EN55014-1:2021;
EN 55014-2:2021;
EN IEC 61000-3-2:2019
EN 61000-3-3:2013

Място и дата на издаване:
София, България
25 Декември 2023 г

„ЕВРОМАСТЕР
ИМПОРТ - ЕКСПОРТ“
ООД

Бранд мениджър:

Красимир Петков



EC DECLARATION OF CONFORMITY

Euromaster Import Export Ltd.

Address: Sofia 1231, Bulgaria, 246 Lomsko shausse Blvd.

Product: Reciprocating Saw

Trademark: RAIDER

Model: RD-RS36

is designed and manufactured in conformity with following Directives:

2006/42/EU of the European Parliament and the Council dated 17-th May 2006 on machinery;

2014/30/EU of the european parliament and of the council of 26 February 2014 on the harmonisation of the laws of the Member States relating to electromagnetic compatibility

2014/35/EU of the European Parliament and of the Council of 26 February 2014 on the harmonization of the laws of the Member States relating to the making available on the market of electrical equipment designed for use within certain voltage limits

and fulfils requirements of the following standards:

EN 62841-1:2015

EN 62841-2-11:2016/A1:2020

EN55014-1:2021;

EN 55014-2:2021;

EN IEC 61000-3-2:2019

EN 61000-3-3:2013



Place&Date of Issue:

Sofia, Bulgaria

December 25, 2023

Brand Manager:

Krasimir Petkov



DECLARAȚIE DE CONFORMITATE

Euromaster Import Export Ltd.
Adresa: Sofia 1231, Bulgaria, 246 Lomsko shausse Blvd.

Produs: Ferestrau Sabie
Trademark: RAIDER
Model: RD-RS36

este proiectat și fabricat în conformitate cu următoarele Directivelor:

Directiva 2006/42/UE a Parlamentului European și a Consiliului din 17 mai 2006 privind echipamentele tehnice;

Directiva 2014/30/UE a parlamentului european și a consiliului din 26 februarie 2014 privind armonizarea legislațiilor statelor membre cu privire la compatibilitatea electromagnetică

Directiva 2014/35/UE a parlamentului european și a consiliului din 26 februarie 2014 privind armonizarea legislației statelor membre referitoare la punerea la dispoziție pe piață a echipamentelor electrice destinate utilizării în cadrul unor anumite limite de tensiune

este în conformitate cu următoarele standarde:

EN 62841-1:2015
EN 62841-2-11:2016/A1:2020
EN55014-1:2021;
EN 55014-2:2021;
EN IEC 61000-3-2:2019
EN 61000-3-3:2013

Locul și Data apariției:
Sofia, Bulgaria
December 25, 2023



Brand Manager:
Krasimir Petkov

Exploded drawing of Reciprocating Saw RD-RS36

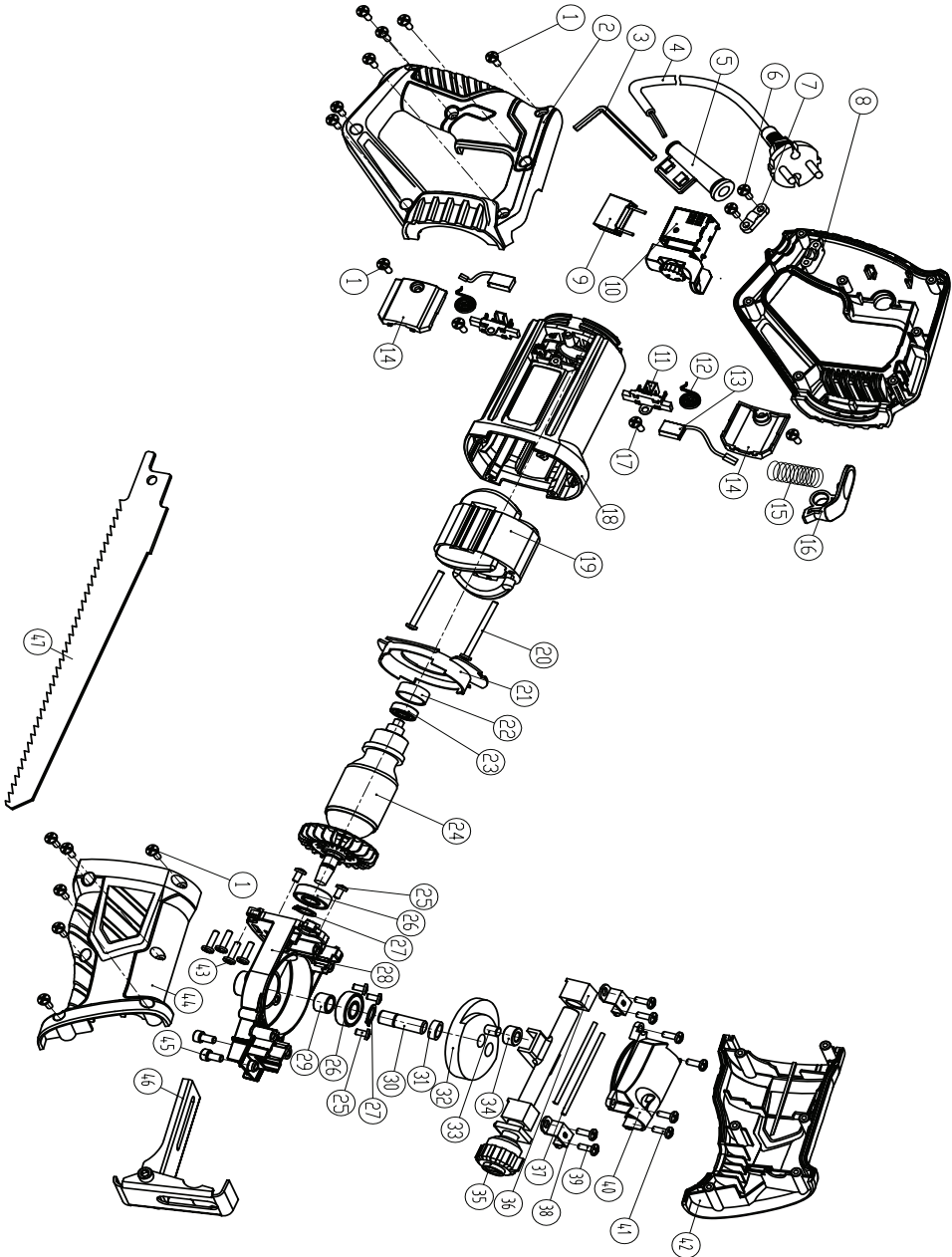

Spare parts list of Reciprocating Saw RD-RS36

NO.			Quantity	Name
1	T4×16	Q235	15	Cross pan head tapping screw ST4 × sixteen
2		PA6-GF30+TPE	1	Right handle
3			1	Allen wrench 4
4		H05VV-F 2×0.75mm ²	1	Cable line
5		PVC	1	With M5 hexagon sheath
6	T4×14	Q235	2	Cross pan head tapping screw ST4 × fourteen
7		PA6-GF30	1	Cable pressing plate
8		PA6-GF30+TPE	1	Left handle
9	0.22uF		1	Two corner capacitance 0.22uF
10		4A	1	switch
11			2	Brush holder
12		65Mn	2	Coil spring
13	5.5×9×12.5		2	Carbon brush 5.5 × nine × twelve point five
14		PA6-GF30	2	Casing side cover
15		65Mn	1	Rotary button spring
16		PA6-GF30	1	Rotate button
17	ST4×10	Q235	2	Cross pan head tapping screw ST4 × ten
18		PA6-GF30	1	Casing
19			1	stator
20	ST4×45	Q235	2	Cross pan head tapping screw ST4 × forty-five
21		PA6-GF30	1	Wind deflector

ГАРАНЦИОННА КАРТА

МОДЕЛ.....

СЕРИЕН №

СРОК

(за подробности виж гаранционните условия)

№, дата на фактура / касов бон.....

ДАННИ ЗА КУПУВАЧА

ИМЕ/ФИРМА

(попълва се от служителя)

АДРЕС.....

(попълва се от служителя)

ПОДПИС НА КУПУВАЧА.....

(запознат съм с гаранционните условия и правилата за експлоатация, изделието е в техническа изправност и окомплектовка)

ДАННИ ЗА ПРОДАВАЧА

ИМЕ/ФИРМА

(попълва се от служителя)

АДРЕС

(попълва се от служителя)

ДАТА/ПЕЧАТ

СЕРВИЗЕН ПРОТОКОЛ

Применен протокол	Дата на приемане	Описание на дефекта	Дата на предаван	Подпис

Централен сервиз: София, бул: "Ломско шосе" 246, тел.: 0700 44 155 (безплатен за цялата страна)

Машините и аксесоарите „RAIDER“ са конструирани и произведени съгласно действащите в Република България нормативни документи и стандарти за съответствие с всички изисквания за безопасност.

СЪДЪРЖАНИЕ И ОБХВАТ НА ТЪРГОВСКАТА ГАРАНЦИЯ.

Търговската гаранция, която "Евромастер Импорт-Експорт" ООД дава за територията на Република България е както следва:

- 36 месеца за всички електроинструменти от сериите: Raider Industrial, Raider Pro;
- 36 месеца за физически лица за електроинструменти от сериите: Raider Power Tools, Raider Garden Tools;
- 12 месеца за юридически лица за електроинструменти от сериите: Raider Power Tools, Raider Garden Tools;
- 24 месеца за физически лица за инструменти от серията Raider Pneumatic;
- 12 месеца за юридически лица за инструменти от серията Raider Pneumatic;
- 24 месеца за физически лица за всички бензинови машини от сериите: Raider Power Tools и Raider Garden tools
- 12 месеца за юридически лица за всички бензинови машини от сериите: Raider Power Tools и Raider Garden tools
- 24 месеца за физически лица за всички крикове от серията Raider Power Tools;
- 12 месеца за юридически лица за всички крикове от серията Raider Power Tools

Търговската гаранция е валидна при предоставяне на гаранционна карта попълнена правилно в момента на закупуване на машината и фискален касов бон или фактура. Гаранционната карта трябва да съдържа модел, серийен номер, име подпис и печат на търговеца продал машината, подпис от страна на клиента, че е запознат с гаранционните условия и датата на покупката. Непопълнени или подправени гаранционни карти са невалидни. Машините трябва да се използват само по предназначение и в съответствие с инструкцията за употреба. За да се гарантира безопасната работа е необходимо клиента да се запознае добре с инструкциите за употреба на машината, правилата за безопасност при работа с нея и конкретното и предназначение.

Машината изисква периодично почистване и подходяща поддръжка.

Гаранцията не покрива:

- износване на цветното покритие на машината;
- части и консумативи, които подлежат на износване, причинено от ползването като например: грес и масло, четки, водачи, опорни ролки, тампони, гумени маншони, задвижващи ремъци, спирачки, гъвкав вал с жило, лагери, семеринги, бутало с ударник на такеи и др.;
- допълнителни аксесоари и консумативи като: ръкохватки, струйник, кутии, свредла, дискове за рязане, секачи ножове, вериги, шукурки, ограничители, полир-шайби, патронцици (захвати и държачи на режещият инструмент), макарата за корда и самата корда за косачки и др.;
- ръчен стартерен механизъм и запалителна свещ;
- настройка на режима на работа;
- стопяеми електрически предпазители и крушки;
- механични повреди на корпуса и всички външни елементи на izdelieto, включително декоративни;
- предпазители за очи, предпазители за режещи инструменти, гумирани плочи, закопчалки, линеали и др.;
- захранващ кабел и щепсел;
- цялостните повреди на инструментите, причинени от природни бедствия, като пожари, наводнения, земетресения и др.; Отпадане на гаранцията.

Фирма "Евромастер И/Е" ООД не е отговорна за повреди причинени от трети лица, като „Електроснабдителни дружества“, повреди от външен характер, като токови удари, нестандартни захранващи напрежения и има правото да откаже гаранционно обслужване при: не съответстващ (или непопълнен) серийен номер на izdelieto с този попълнен на гаранционната карта;

- залепен или липсващ идентификационен етикет на машината;
- повреди възникнали при транспорт, неправилно съхранение и монтаж на машината;
- неправилен опит за неоторизирана сервисна намеса в неупълномощена сервисна база;
- повреди, които са причинени в следствие на неправилна употреба (неспазване инструкцията за експлоатация) на машината от страна на клиента или трети лица;
- повреди причинени в резултат на използването на машината в друга среда освен препоръчаната от производителя (влажност, температура, вентилация, напрежение, запрашеност и др.);
- повреди, причинени от попадане на външни тела в машината;
- повреди, причинени в следствие на небрежно боравене с машината;
- повреди причинени от работа без въздушен филтър или силно замърсен такъв;
- при неправилно съотношение на бензин/двуктактово масло, водещо до блокиране на двигателя
- повреди в следствие неправилно поставен или незаточен режещ инструмент;
- повреда на редукторната кутия (предавката), причинена от недостатъчно добро смазване (с грес) на същата или механичен удар по задвижващата ос.
- повреда на ротор или статор, изразяваща се в слепване между тях, следствие на стопяване на изолациите, причинено от продължително претоварване;
- повреда на ротор или статор причинена от претоварване или нарушена вентилация, изразяваща се в промяна на цвета на колектора или намотките;
- натрупан нагар или запушен ауспух – резултат от предозиране на количеството масло в двуктактовата смес.
- липса на масло за режещата верига или незаточена (изхабена) верига;
- запушена горивна система;
- липсват защитни дискове, опорни плотове или други компоненти които са част от конструкцията на инструмента и са предназначени за осигуряване на безопасната му и правилна експлоатация;
- захранващият кабел на инструмента е удължаван или подменян от клиента;
- повредата е причинена от претоварване или липса на вентилация, недостатъчно или неправилно смазване на движещите се компоненти на izdelieto;
- износване или блокирани лагери поради претоварване, продължителна работа или прах;
- разбито лагерно гнездо от блокиран лагер или разбита втулка;
- разбито шпонково или резбово съединение;

- повреда в ел.ключ или електронно управление причинена от прах или счупване;
- повредена редукторна кутия (глава) причинено от застопоряваща механизъм;
- поява на необичайна хлабина между бутало и цилиндър в резултат на претоварване, продължителна работа или прах;
- затягане между бутало и цилиндър в резултат на претоварване, продължителна работа или прах;
- повредено центробежно колело и спирачка (променен цвят) – дължи се на работа с блокирана спирачка;
- спуквания по корпуса, причинени от неправилен монтаж на свързващи тръби, фитинги и подобни;
- липса на компоненти които са част от конструкцията на инструмента и са предназначени за осигуряването на безопасната му и правилна експлоатация;
- на всички водни помпи (без потопяемите) и хидрофори трябва да бъде монтиран възвратен клапан на входящия отвор. При хидрофите периодично се проверява налягането на металния контейнер(налягането трябва да бъде в границите 1.5 – 2 bar).
- **ВНИМАНИЕ!** Хидрофорите Raider с механичен пресостат не изключват автоматично при липса на вода!
- повреда причинена от работа „на сухо“ без вода, която се изразява в деформация на уплътненията и компонентите на помпената част.
- повреди причинени от замръзване и прекомерно прегряване;

Срокът за отремонтване на приети в сервиза машини е в рамките на един месец.

Сервизите не носят отговорност за машини, не потърсени от собствениците им един месец след законния срок за ремонт!

Търговската гаранция за батерии и зарядни устройства, която "Евромастер Импорт-Експорт" ООД дава за територията на Република България, е както следва:

- **18 месеца за батерията и зарядното устройство от сериите: Raider Industrial, Raider Pro;**

- **12 месеца за батерията и зарядното устройство от сериите: Raider Power Tools, Raider Garden Tools;**

Гаранционният срок започва да тече от датата на закупуване. Гаранцията покрива всички дефекти, възникнали при правилно ползване на батерията и зарядното устройство, съобразно инструкцията за употреба. "Евромастер Импорт-Експорт" ООД осигурява гаранция, приложима при изброените по-долу условия, чрез безплатно отстраняване на дефекти на продукта, за които в рамките на гаранционния срок може да се докаже, че се дължат на дефекти в материала или при производството. Търговската гаранция е валидна при предоставяне на гаранционната карта на машината, попълнена правилно в момента на закупуване на продукта и фискален касов бон или фактура. Гаранционната карта трябва да съдържа модел и сериен номер на акумулаторната машина, окомплектована с батерия и зарядно устройство, име, подпис и печат на търговеца продал комплекта акумулаторен електроинструмент, подпис от страна на клиента, че е запознат с гаранционните условия и датата на покупката.

Гаранцията не покрива:

- износване на цветното покритие на батерията и зарядното устройство;
- повреди възникнали при транспорт, механични повреди /на корпуса и всички външни елементи на батерията и зарядното, включително декоративни/, при други външни въздействия и природни бедствия като пожари, наводнения, земетресения;
- дефекти от амортизация, нормално износване и изхабяване; Гаранцията за батерията и зарядното устройство отпада в случаите на:
- несъответстващ (или непълнен) сериен номер на комплекта акумулаторен електроинструмент с този попълнен на гаранционната карта;
- нарушение на целостта, изтриване или липса на етикета на производителя върху батерията и зарядното устройство;
- всички случаи на повреди, причинени от неправилна употреба (неспазване инструкцията за експлоатация), изпускане, удар, заливане с течности, небрежно боравене, и в случаи, че всички клетки в батерията са изтощени под критичния минимум;
- зареждане с неоригинални зарядни устройства, захранващ кабел на зарядното устройство е удължаван или подменян от клиента, или други външни въздействия в противоречие с изискванията на производителя;
- когато е правен опит за ремонт, монтаж, демонтаж, модификация от потребителя или промени от неупълномощени лица или фирми;
- при използване на батерията и зарядното устройство не по предназначение;
- повреди причинени в резултат на използването и съхранението на батерията и/или зарядното в друга среда освен препоръчаната от производителя (влажност, температура, вентилация, напрежение, запрашеност и др.);
- при токови удари, гръмотевици, наводнения, пожари, други външни въздействия;
- при работа с нестандартна захранваща мрежа и с други неподходящи или нестандартни устройства;

Срокът за отремонтване на приети в сервиза батерии и зарядни устройства е в рамките на законния срок за ремонт- един месец, след който сервизите не носят отговорност в случай, че не са потърсени.

Законовата гаранция е съгласно изискванията на ЗЗП.

Законовата гаранция е съгласно изискванията на ЗЗП и Закон за предоставяне на цифрово съдържание и цифрови услуги и за продажба на стоки. При несъответствие на стоките потребителят има правни средства за защита срещу продавача, които не са свързани с разходи за него, като търговската гаранция не засяга тези средства за защита на потребителя;

Независимо от търговската гаранция продавачът отговаря за липсата на съответствие на потребителската стока с договора за продажба съгласно гаранцията по чл. 33 – 38 (Закон за предоставяне на цифрово съдържание и цифрови услуги и за продажба на стоки).

Чл. 33. (1) Когато стоките не отговарят на индивидуалните изисквания за съответствие с договора, на обективните изисквания за съответствие и на изискванията за монтиране или инсталиране на стоките, потребителят има право:

1. да предава рекламация, която поиска от продавача да приведе стоката в съответствие;
2. да получи пропорционално намаляване на цената;
3. да развали договора.

(2) В случаите по ал. 1, т. 1 потребителят може да избере между ремонт или замяна на стоката, освен ако това се окаже невъзможно или би довело до непропорционално големи разходи за продавача, като се вземат предвид всички обстоятелства към конкретния случай, включително:

1. стойността, която би имала стоката, ако нямаше липса на съответствие;
2. значимостта на несъответствието, и
3. възможността да бъде предоставено другото средство за защита на потребителя без значително неудобство за потребителя.

(3) Продавачът може да откаже да приведе стоката в съответствие, ако ремонтът и замяната са невъзможни или ако биха довели до непропорционално големи разходи за него, като се вземат предвид всички обстоятелства, включително тези по ал. 2, т. 1 и 2.

- (4) Потребителят има право на пропорционално намаляване на цената или да развали договора за продажба в следните случаи:
1. продавачът не е извършил ремонт или замяна на стоката съгласно чл. 34, ал. 1 и 2 или, когато е приложимо, не е извършил ремонт или замяна съгласно чл. 34, ал. 3 и ал. 4 или продавачът е отказал да приведе стоката в съответствие съгласно ал. 3;
 2. появи се несъответствие въпреки предприетите от продавача действия за привеждане на стоката в съответствие; при несъответствие на стоки с дълготрайна употреба и на стоки, съдържащи цифрови елементи, продавачът има право да направи втори опит за привеждане на стоката в съответствие в рамките на срока на гаранцията по чл. 31;
 3. несъответствието е толкова сериозно, че оправдава незабавно намаляване на цената или разваляне на договора за продажба, ил
 4. продавачът е заявил или от обстоятелствата е ясно, че продавачът няма да приведе стоката в съответствие в разумен срок или без значително неудобство за потребителя.
- (5) Потребителят няма право да развали договора, ако несъответствието е незначително. Тежестта на доказване за това дали несъответствието е незначително се носи от продавача.
- (6) Потребителят има право да откаже плащането на оставаща част от цената или на част от цената, докато продавачът не изпълни своите задължения за привеждане на стоката в съответствие.
- Чл. 34. (1) Ремонтът или замяната на стоките се извършва безплатно в рамките на разумен срок, считано от уведомяването на продавача от потребителя за несъответствието и без значително неудобство за потребителя, като се вземат предвид естеството на стоките и целта, за която са били необходими на потребителя.
- (2) За стоки, различни от стоките, съдържащи цифрови елементи, ремонтът или замяната на стоките се извършва безплатно в рамките на един месец, считано от уведомяването на продавача от потребителя за несъответствието и без значително неудобство за потребителя, като се вземат предвид естеството на стоките и целта, за която са били необходими на потребителя.
- (3) Когато несъответствието се отстранява чрез ремонт или замяна на стоките, потребителят предоставя стоките на разположение на продавача. При замяна на стоките продавачът взема заменените стоки обратно от потребителя за своя сметка.
- (4) Когато извършването на ремонт изисква демонтажирането на стоките, които са били инсталирани съобразно тяхното естество и цел, преди да се появи несъответствието, или когато тези стоки трябва да бъдат заменени, задължението на продавача да ремонтира или да замени стоките включва демонтажирането на стоките, които не съответстват, и инсталирането на заместващите стоки или на ремонтираните стоки, или поемане на разходите за демонтажиране и инсталиране на стоките.
- (5) Потребителят не дължи заплащане за обичайната употреба на заменените стоки за времето преди тяхната замяна.
- Чл. 35. Намаляването на цената е пропорционално на разликата между стойността на получените от потребителя стоки и стойността, която биха имали стоките, ако нямаше липса на съответствие.
- Чл. 36. (1) Потребителят упражнява правото си да развали договора чрез заявление до продавача, с което го уведомява за решението си да развали договора за продажба.
- (2) Когато несъответствието се отнася само за някои от стоките, доставени съгласно договора за продажба, и е налице основание за разваляне на договора съгласно чл. 33, потребителят има право да развали договора за продажба само по отношение на тези стоки, които не съответстват, както и по отношение на всички други стоки, които е придобил заедно със стоките, които не съответстват, ако не може разумно да се очаква, че потребителят ще се съгласи да запази само стоките, които съответстват.
- (3) Когато потребителят развали договора за продажба изцяло или частично само по отношение на някои от доставените съгласно договора за продажба стоки, потребителят връща тези стоки на продавача без неоправдано забавяне и не по-късно от 14 дни, считано от датата, на която потребителят е уведомил продавача за решението си да развали договора за продажба. Крайният срок се смята за спазен, ако потребителят е върнал или изпратил стоките обратно на продавача преди изтичането на 14-дневния срок. Всички разходи за връщане на стоките, в т.ч. експедиране на стоките, са за сметка на продавача.
- (4) Продавачът възстановява на потребителя заплатената цена за стоките след тяхното получаване или при представяне на доказателство от потребителя за тяхното изпращане на продавача. Продавачът е длъжен да възстанови получените суми, като използва същото платежно средство, използвано от потребителя при първоначалната трансакция, освен ако потребителят е изпратил изричното си съгласие за използване на друго платежно средство и при условие че това не е свързано с разходи за потребителя.
- Чл. 37. (1) Потребителят може да упражни правата си по този раздел, както следва:
1. за стоки, различни от стоки, съдържащи цифрови елементи, в срок до две години, считано от доставянето на стоката;
 2. за стоки, съдържащи цифрови елементи, когато договорът за продажба предвижда еднократно предоставяне на цифрово съдържание или цифрова услуга, независимо от това дали несъответствието се дължи на физическите или цифровите елементи на стоката, в срок до две години, считано от доставянето на стоката и предоставянето на цифрово съдържание или цифровата услуга или в рамките на периода от време, посочен в чл. 31, ал. 1 и 2, без да се възпрепятства прилагането на чл. 28, ал. 3, т. 1;
 3. за стоки, съдържащи цифрови елементи, когато договорът за продажба предвижда непрекъснато предоставяне на цифрово съдържание или цифрова услуга за определен период от време, независимо от това дали несъответствието се дължи на физическите или цифровите елементи на стоката, в срок до две години, считано от доставянето на стоката и от започването на непрекъснато предоставяне на цифровото съдържание или цифровата услуга;
 4. за стоки, съдържащи цифрови елементи, когато договорът за продажба предвижда непрекъснато предоставяне на цифрово съдържание или цифрова услуга за период, по-дълъг от две години, и несъответствието се дължи на цифровите елементи на стоката, потребителят може да упражни правата си по този раздел в рамките на срока на действие на договора.
- (2) Срокът по ал. 1 спира да тече през времето, необходимо за извършване на ремонт или замяна на стоката.
- (3) Упражняването на правото на потребителя по ал. 1 не е обвързано с други срокове за предявяване на иск, различни от тези по ал. 1.
- Чл. 38. Продавачът, който отговаря за несъответствие на стоките, дължащо се на действие или бездействие, включително на пропуск да се предоставят актуализации на стоки, съдържащи цифрови елементи, от страна на лице на предходен етап от веригата от търговски сделки, има право на иск за обезщетение за претърпени вреди срещу лицето или лицата, които са причинили несъответствието.

RAIDER

SC EUROMASTER SRL
STR.HORIA,CLOSCA SI CRISAN,NR.5,HALA 3,OTOPENI, ILFOV TEL/
FAX:021.351.01.06

CERTIFICAT DE GARANTIE

Nr. _____ din _____

Denumirea produsului _____

Seria de fabricatie a produsului _____

Caracteristici tehnice _____

Garantie comerciala : PODUS HOBBY.Termen de garantie: 24 luni de la data vanzarii
catre consumatorii casnici (pentru toata gama RAIDER).
Durata medie de utilizare: 3 ani

Vandut prin societatea _____ din localitatea
_____ str. _____ nr. _____ cu

factura nr. _____ din _____

Cumparator _____

Data cumpararii produsului _____

Garantia presupune repararea gratuita a defectelor datorate producatorului, in cadrul termenului de garantie

1. Vanzatorul care comercializeaza produsul are obligatia sa faca demonstratia de functionare a produsului si sa explice consumatorului modul de utilizare al acestuia, in cazul in care consumatorul solicita acest lucru.

2. Produsul defect va fi receptionat de catre unitatea de service de care apartine care va efectua diagnosticarea defectului.

3. Unitatea service are obligatia de a efectua diagnosticarea, expertizarea si depanarea, in perioada de garantie, gratuit, in cel mult 15 zile de la data inregistrarii reclamatiei consumatorului. In cazul in care produsul nu poate fi reparat, el va fi inlocuit imediat dupa ce se constata imposibilitatea folosirii acestuia, cu un produs similar, acordandu-se un nou termen de garantie care va curge de la data preschimbării produsului sau i se va restitui beneficiarului contravaloarea produsului. Agentul economic are aceleasi obligatii pentru produsul inlocuit ca si pentru produsul vandut initial.

4. Durata termenului de garantie se prelungeste cu termenul scurs de la data la care consumatorul a reclamat defectarea produsului, pana la data repunerii in functiune a acestuia, acest fapt fiind in scris in certificatul de garantie de catre unitatea service care a executat reparatia.

5. Pentru a beneficia de garantie, cumparatorul are obligatia de a respecta instructiunile de utilizare/ intretinere predate de vanzator o data cu produsul si de a nu permite interventii asupra produsului din partea unor persoane neautorizate sa acorde service.

6. In cazul unor defectiuni aparute in cadrul termenului de garantie, cumparatorul se va prezenta la unitatea service cu bonul/factura de cumparare, certificatul de garantie si reclamatia referitoare la deficientele produsului.

7. Vanzatorul este obligat fata de consumator, pentru produsul reclamat in cadrul termenului de garantie, sa asigure si sa suporte toate cheltuielile pentru repararea sau inlocuirea acestuia, precum si cheltuielile de diagnosticare, expertizare, ambalare si transport.

8. Producatorul si vanzatorul sunt exonerati de obligatiile lor privind garantia, daca defectiunea s-a produs din cauza nerespectarii de catre consumator a instructiunilor de utilizare, intretinere, manipulare, transport, depozitare, cuprinse in documentatia care insoteste produsul.

9. Vanzatorul este obligat sa asigure repararea sau inlocuirea gratuita a produsului dupa expirarea termenului de garantie, in cazul in care defectiunea s-a datorat unor vicii ascunse, confirmate prin expertize tehnice efectuate de un organism neutru, aparute in cadrul duratei medii de utilizare a acestuia, caz in care cheltuielile aferente vor fi suportate de vanzator.

10. ATENTIE! RESPECTATI INTOCMAI INSTRUCIUNILE DIN MANUALUL DE UTILIZARE A PRODUSULUI!

11. La expirarea perioadei de garantie (postgarantie) depanarea produsului se va efectua contra cost, la solicitarea clientului.

12. La efectuarea unor lucrari service pentru lucrarea de remediere a defectului, in cazul in care lucrarea nu necesita utilizarea de piese de schimb, prestatorul va acorda pentru lucrare obligatoriu o garantie de cel putin 3 luni.

13. Lista unitatilor service este mentionata in prezentul certificate de garantie.

LISTA CENTRELOR SERVICE AUTORIZATE

- SC Stefan Alex SRL- Str.Parcului Bl.K4,ScE,Ap.1, Calarasi , Tel : 0735.199.024
- ABC International SRL - Str.Babadag nr.5,Bloc1Sc.A parter,Tulcea; Tel : 0240.518.260
- Euro 94 SRL - Sos.Chitilei 60A sect1, Bucuresti ; Tel : 021.668.72.60
- SC Viva Metal Decor SRL- STR. ALBESTI NR. 10 (IN INCINTA FOSTEI AUTOBAZE ZENIT), Curtea de Arges; Tel : 0722.531.168 / 0732.148.633
- SC BUFFALO COM SRL – Sos Transilvaniei , Nr 17-19 , Oradea ; Tel: 0749.217.717
- SC AZIF COM SRL- Piata Chiriac Magazinul Universal, Craiova,Judetul Dolj, tel.0788.419.858,fax 0251.522.131
- SC GUMSERVICE SRL, Miercurea Ciuc, Str. George Cosbuc Nr. 14, TEL. 0266371183
- SC ADA TRADING SRL Calea Bucurestilor nr.64, bloc C1-3, Otopeni Ilfov.Tel/fax 0213504379
- SC TEHNO HOBY SRL strada Erou Bucur.nr.9, Piatra Neamt, judetul Neamt;Tel.0233236333, Fax.0233222026
- SC BASAROM COM SRL, Sos Alexandriei , Nr. 6A, Bragadiru, Ilfov, Tel 0214201637, Fax 0214201638.

14. EVIDENTA REPARATIILOR IN PERIOADA DE GARANTIE

Nr crt	Data reclamatie	Data rezolvare reclamatie	Reparatie executata/ piese inlocuite	Prelungire garantie	Garantie ptr. service	Nume si semnatura depanator	Semnatura consumator
<u>1</u>							
<u>2</u>							
<u>3</u>							
<u>4</u>							
<u>5</u>							
<u>6</u>							
<u>7</u>							

IMPORTATOR:
SC Euromaster SRL

VANZATOR:
Semnatura / stampila

15.AM CITIT CONDITIILE DE ACORDARE A GARANTIEI SI AM LUAT LA CUNOSTINTA.NU AM OBIECTIUNI (SEMNATURA CONSUMATORULUI) _____

—

Prezentul certificat de garantie este in conformitate cu prevederile HG 449/2003, privind comercializarea produselor si garantiile asociate cu OG 21/2008 si OG 174/2008 cu modificarile si completarile ulterioare republicate si nu afecteaza drepturile consumatorilor.

Produsul beneficiaza de o garantie legala de conformitate de 24 luni(2 ani).Existenta garantiei legale de conformitate si a celei comerciale nu exclude existenta garantiei de viciu ascuns conform OG 21/2008, cu modificarile si completarile ulterioare republicate si a codului civil.

Elektroinstrumenti „RAIDER” su konstruisani i proizvedeni u saglasnosti sa normativnim dokumentima i standardima u skladu sa svim zahtevima za bezbednost koji važe na teritoriji Srbije

Sadržaj i obuhvat trgovačke garancije

Uslovi garancije

Garantni rok na teritoriji Srbije je 2 godina i teče od datuma kupovine elektrouredjaja.

Kupac-korisnik elektrouredjaja ima pravo na besplatnu popravku u osiguranom garantnom periodu, ako je garantni list popunjen ispravno potpisan i pečatiran od strane prodavca koji je uređaj prodao, potpisan od strane kupca kojim potvrđuje da je upoznat sa uslovima garancije i fiskalni račun kojim potvrđuje datum kupovine uređjaja.

Za popravku i reklamaciju se primaju samo dobro očišćene mašine!

Popravka kvara priznatog sa naše strane u garantnom roku se izvršava na sledeći način: po našem izboru mi popravljamo pokvareni uređaj besplatno ili ga menjamo za nov i garantni rok se ne obnavlja.

Uređaj treba da se koristi strogo po instrukcijama navedenim u uputstvu za upotrebu.

Za bezbedan rad sa elektrouređajem neophodno je da kupac pre početka upotrebe aparata pažljivo pročita uputstvo za upotrebu, zatim uputstvo za bezbednost pri radu i naravno da koristi uređaj za to za šta je neamenjen. Uređaj zahteva periodično čišćenje i adekvatno održavanje .

Garancija ne pokriva:

- ishabanu boju elektroaparata
- delovi i potrošni materijal koji podleže habanju prilikom upotrebe kao što su: grejs, ulje, četke, valjci, i dr.
- dodatni pribor i potrošni materijal kao što: rukohvati, baterije, kutije, dodatci za napajanje, svrdla, diskovi za sečenje, noževi, lanci, šmirgle, graničnici, kabli i dr.
- električni osigurači i sijalice
- mehanička oštećenja na telu aparat, dekorativni elementi na aparatu, štitnici za oči, štitnici za dodatke za sečenje, gumene ploče, učvršćivači, lenjiri, kabal i utičnica.
- celokupna oštrenja aparata nasatala kao posrdica požara, poplava, zemljotresa i dr.

Otkaz garancije

Pravo da otkáže popravku (remont) u garantnom roku ima u sledećim slučajevima:

- Neodgovarajući (ili ne popunjen) serijski broj proizvoda u poredjenju sa serijskim brojem koji je upisan na garantni list
- Identifikaciona nalepnica proizvoda je izbrisana ili je nema.
- Ako je neko iz neovlašćenog servisa već pokušao da popravi aparat.
- Kvar je nastao kao posledica nepravilne upotrebe aparata (nisu poštovane instrukcije navedene u uputstvu za upotrebu) ot strane kupca ili drugih lica.
- Oštećenja su nastala usled nemarne upotrebe aparata.
- Oštećenje rotora ili statora u vidu slepljivanja nastala kao posledica topljenja izolacije a prouzrokovana prekomernom upotrebom aparata.
- Oštećenje rotora ili statora posledica preopterećenja ili oštećenog sistema za ventilaciju koja se manifestuje ravnomernim potamnivanjem kolektora ili zavojnica.
- Nedostaju zaštitni diskovi, ili drugi delovi uređjaja koji su deo konstrukcije aparata i imaju za cilj da osiguraju bezbedan rada sa aparatom prilikom pravilne upotrebe.
- Kabal za napajanje aparata je produžavan ili menjan od strane kupca.
- Šteta naneta preopterećenjem, zbog nedostatka ventilacije ili nedovoljnog podmazivanja pokretnih komponenti.
- Sklonjeni lageri zbog preopterećenja ili dugotrajne upotre.

Rok za popravku uređjeja koji je primljen u servis je 45 dena.

Ovlašćeni servis ne snosi odgovornost za aparate koje vlasnik nije došao da preuzme mesec dana nakon isteka zakonskog roka za popravku!

Електричните апарати “Рајдер” се дизајнирани и произведени во согласност со нормативните документи и стандарди во согласност со сите барања за безбедност што се применуваат.

Содржината и опфат на гаранцијата

Услови на Гаранцијата

Рокот на гаранцијата се наведува во гарантниот лист и важи од датумот на купување на производот. Купувачот/Корисникот на електричната опрема имаат право на бесплатни поправки на уредот доколку истиот е во гарантираниот период, доколку гарантниот лист е правилно пополнети со потпис и печат од страна на продавачот кој го продал уредот, потпишан од страна на купувачот кој потврдува дека е запознаен со условите на гаранцијата и со фискална сметка или фактура која го потврдува датумот на купување на електричниот апарат.

За поправка и рекламација ќе бидат примени само добро исчистени машини! Поправката на дефекти признати од наша страна во гарантираниот рок се изведува на следниот начин: по наш избор ги поправаме дефектните уреди бесплатно или ги менуваме за нови доколку се во гарантираниот рок и доколку не е можно сервисирање.

Уредот треба да се користи строго по упатствата и прописите пропишани во упатството.

За безбедно работење со електричниот уред неопходно е купувачот пред да започне со користење на уредот, да се запознае со упатството за употреба, да се запознае со ставките за безбедност при работа и да го користи уредот за тоа што е наведено во упатството. Уредот бара периодично чистење и адекватно одржување.

Гаранцијата не опфаќа:

- Губење на бојата на машината.
 - Делови и потрошни материјали кој подлежат на абеење при употреба, како што се: маст, масло, четкици, водичи, ваљаци, ролки, подлошки, погонски ремени, флексибилно вратило, лагери, семеринги, клип, работно тркало и др.
 - Опрема и материјали како што се: Рачки, кабли, батерии, кутии, додатоци за напојување, бургии, дискови за сечење, ножеви ланци, шмиргли, граничници, конец за сечење и др.
 - Стопени електрични осигурувачи и заштити
 - Механички оштетувања на телото на уредот, декоративни елементи.
 - Заштита за очите, заштита за сечење, гумирани плочки, затварачи, мерила и др.
 - Кабел и приклучоци.
 - Целокупно оштетување на апаратот настанато како последица од пожар, поплава, земјотрес и сл.
- Поништување на гаранцијата
- Правото да се поништи поправката (ремонт) во рамките на гарантниот период е во следниве случаи:
- Серискиот број заведен во гаранцијата не одговара со серискиот број на машината .
 - Налепницата за идентификација залепена на производот е избришана или е исчезната.
 - Доколку друго лице кое не е овластениот сервис се обиде да го поправа уредот.
 - Доколку не се појави како резултат на несоодветна употреба на уредот (не следи ги инструкциите наведени во упатството) од страна на купувачот или друго лице.
 - Дефектот е предизвикан од невнимателна употреба со апаратот
 - Оштетувања предизвикани од работа со дотрајани (или лошо поставени) елементи за сечење
 - Оштетувањата на роторот или статорот настанале како последица на топењето на изолацијата предизвикано од прекумерно користење на апаратот.
 - Оштетувањата на роторот или статорот резултат на преоптоварување или оштетен на системот за вентилација која се манифестира со рамномерно потемнување на колекторот или намотката.
 - Недостигаат заштитните дискови, или други делови кои се дел од составната опрема и се наменети за да се обезбеди безбедно работење со уредот кога се користи правилно.
 - Електричниот кабел на машината е продолжен или замени од страна на корисникот.
 - Оштетувања на уредот од преоптеретување, лоша вентилација и од недоволно подмачкување на подвижните делови
 - Оштетени лагери поради преоптоварување или долготрајна работа.
 - Скршено легло за лагери од страна на блокиран лагер
 - Некомплетен заб на запчаникот (скршен, изабен)
 - Скршено шпонково или вилушесто лежиште
 - Оштетувања во електриката за клучот како резултат на прашина или кршење
 - Оштетување на редукционата кутија (глава) настанато од механизмот за заклучување
 - Појава на невообичаена лабавост помеѓу клипот и цилиндарот како резултат на преоптеретување, долготрајна употреба или прашина
 - Затегнатост помеѓу клипот и цилиндарот како резултат на преоптеретување прекумерна употреба или прашина
 - Оштетено централното тркало и кочницата (променета на боја) - последица на работа со блокирана кочница
- Крајниот рок за поправка на уредот кој е примена во сервисот е 45 дена.
- Овластениот сервис не сноси одговорност за опремата доколку сопственикот не ја подигне еден месец по истекот на законскиот рок за поправка на машината!

GARANCIJSKA IZJAVA

MODEL	
SERIJSKA ŠT.	
GARANCIJSKI ROK	
PRODAJALEC	
IME/FIRMA	
NASLOV	
DATUM in ŽIG	

Deklaracija: Poreklo Kitajska, Euromaster Import Export Ltd. Je pooblaščen predstavnik proizvajalca in lastnik blagovne znamke RAIDER. Distributer in prodajalec za Slovenijo: TOPMASTER d.o.o. SERVISER: TOPMASTER d.o.o. Prosimo, vas, da pred uporabo v celoti preberete priložena navodila. Shranite potrdilo o nakupu-račun. Račun skupaj z garancijskim listom je pogoj za uveljavljanje garancije. Garancija velja na področju Slovenije.

IZJAVA GARANTA

Jamčimo, da bo izdelek v garancijskem roku brezhibno deloval, če ga boste uporabljali v skladu z njegovim Namenom in priloženimi navodili. Obvezujemo se, da bomo na vašo zahtevo popravili okvaro ali pomankljivosti na izdelku, če boste to sporočili v garancijskem roku. Okvaro bomo brezplačno odpravili najkasneje v 45 dneh od dneva prijave okvare. Izdelek, ki ga ne bomo popravili v omejenem roku, bomo na vašo zahtevo zamenjali z novim. Za čas popravila vam bomo podaljšali garancijski rok. Garancija prične veljati z dnem izročitve blaga. Garancija ne izključuje pravic potrošnika, ki izhajajo iz odgovornosti prodajalca za napake na blagu. Garancijska doba je 12 mesecev. Rezervni deli so dobavljivi še 36 mesecev po preteku garancije. Pošiljanje orodja in delo, se v vsakem primeru plača in bremenijo stranko. Izključeno iz garancije: škoda, nastalo zaradi slabega vzdrževanja, malomarnosti in uporabe, ki ni v skladu splošnimi pogoji ne priznamo. Prosimo, upoštevajte, da naše naprave niso namenjene uporabi v poslovnih, trgovskih in industrijskih aplikacijah. Zato se garancija razveljavi, če se oprema uporablja v aplikacijah poslovnih, trgovskih in industrijskih ali drugih enakovrednih dejavnosti. V nadaljevanju se prav tako izključuje iz naše garancije: nadomestilo za poškodbe pri prevozu in škodo, nastalo zaradi neizpolnjevanja za vgradnjo / sestavljanje navodil ali škodo, nastalo zaradi nestrokovnega montaže, neupoštevanja navodil, zlorabo ali neprimerno uporabo (na primer preobremenitev naprave), vdorom tujkov v napravo (npr. pesek ali prah), ki učinkov sile ali zaradi zunanjih dogodkov (npr. škoda, povzročena z napravo) in normalne obrabe zaradi nepravilnega delovanja naprave.

DATUM SPREJEMA	
OPIS OKVARE	
DATUM OKVARE	
DATUM PRODAJE	
PODPIS	

Zastopa in prodaja: TOPMASTER d.o.o., Slovenčeva ulica 24, 1000 LJUBLJANA
 Tel. 01 6204390, info@topmaster.si, www.topmaster.si

Εξουσία »RAIDER" έχει σχεδιαστεί και κατασκευαστεί σύμφωνα με τη Δημοκρατία της Βουλγαρίας στους κανονισμούς και τα πρότυπα για τη συμμόρφωση με όλες τις απαιτήσεις ασφάλειας.

Περιεχόμενο και πεδίο εφαρμογής της εμπορικής εγγύησης
Εγγύηση

Η περίοδος εγγύησης "Euromaster Import-Export ΕΠΕ δίνει το έδαφος της Βουλγαρίας είναι 24 μήνες. Χρήσιμα έχει δικαίωμα να δωρεάν υπηρεσία επιδιόρθωσης ασφαλισμένος περιόδου εγγύησης, εφόσον η κάρτα εγγύησης συμπληρωθεί σωστά φτιαγμένο με υπογραφή και σφραγίδα αντιπρόσωπο, πώλησε τη μονάδα, η οποία υπεγράφη από τον πελάτη ότι έχει επίγνωση των συνθηκών εγγύησης και φορολογική ταμειακή μηχανή απόδειξη ή τιμολόγιο αναγράφεται η ημερομηνία της αγοράς.

Επισκευή και Επιστροφές γίνονται δεκτές μόνο καθαρίζονται μηχανές!

Κατάργηση αναγνωρίζεται από ελάττωμα εγγύηση μας, έχει ως εξής: κατά την κρίση μας, είμαστε ελεύθεροι επισκευή ελαττωματικών όργανο ή να αντικατασταθούν με νέα, όπως η εγγύηση δεν ανανεώνεται.

Οι συσκευές πρέπει να χρησιμοποιούνται μόνο κατάλληλα και σύμφωνα με τις οδηγίες.

Για να εξασφαλιστεί η ασφαλής λειτουργία είναι υποχρέωση των πελατών να είναι εξοικειωμένος με οδηγίες για τη χρήση των κανόνων ασφάλειας ισχύς του εργαλείου, όταν ασχολούνται με αυτό και κυρίως ο σκοπός της. Η μονάδα απαιτεί περιοδικός καθαρισμός και η σωστή συντήρηση.

Η εγγύηση δεν καλύπτει:

- Να φοράτε χρώματος των εργαλείων

- Ανταλλακτικά και αναλώσιμα, τα οποία υπόκεινται σε φθορά που προκαλείται από τη χρήση, όπως: λίπη, λάδια, πινέλα, οδηγιοί, οδοστρωτήρες, τα μαξιλάρια, οι κινητήριοι μίαντες, εύκαμπτο άξονα σύρμα, ρουλεμάν, σφραγίδες, πιστόνι ή ένα σφυρί συρραπτικά, κλπ.

- Αξεσουάρ και αναλώσιμα όπως: λαβές, τη μύτη, μπαταρίες, περιπτώσεις, φορτιστές, τρυπάνια, δίσκοι κοπής, σμίλη μαχαίρια, αλυσίδες, γυαλόχαρτο, στάσεις, δίσκοι για στίλβωση, τσοκ (grip, κάτοχος του εργαλείου κοπής) για να τροχών καλώδιο το ίδιο καλώδιο για μηχανές κουρέματος γκαζόν, κ.λπ.

- Χωνευτό ασφάλειες και λάμπες

- Μηχανική βλάβη στο κύτος και όλα τα εξωτερικά μέρη της συσκευής, συμπεριλαμβανομένων των διακοσμητικών

- Ασφάλειες μάτι ασφάλειες εργαλεία κοπής, πλάκες από καουτσούκ, κουφώματα, χάρακες, κλπ.

- Το καλώδιο και το βύσμα

- Η συνολική ζημία σε πράξεις που προκλήθηκαν από φυσικές καταστροφές όπως πλημμύρες πυρκαγιές,, σεισμοί κ.λπ.

Απόσυρση από την εγγύηση

"Euromaster I / E Ltd έχει το δικαίωμα να αρνηθεί την παροχή υπηρεσιών εγγύησης, σε περιπτώσεις κατά τις οποίες:

- Ασυνεπής (ή κενό) τον αύξοντα αριθμό του άρθρου αυτού με μια συμπληρωμένη κάρτα εγγύησης

- Indetifikatsionniyat να αφαιρεθεί το σήμα ή εντελώς λείπει ένα

- Προσπαθεί να ανεπίτρεπτη παρέμβαση στην παράνομη κατασκήνωση βάσης υπηρεσία

- Ζημιές που προκλήθηκαν λόγω κακής χρήσης (μη οδηγίες) της συσκευής από τον πελάτη ή σε τρίτους

- Ζημία που προκαλείται λόγω της απρόσεκτο χειρισμό της συσκευής

- Βλάβη στο στροφέιο ή στάτη, που αποτελείται από το δέσιμο μεταξύ τους, λόγω της τήξης των μόνωσης που προκαλούνται από τη συνεχόμενη υπερφόρτωση

- Βλάβη στο στροφέιο ή στάτη που προκαλούνται από υπερφόρτωση ή διαταραχή αερισμού, εκφράζεται στην αλλαγή του συλλέκτη ή περιελίξεις

- Δεν υπάρχει προστατευτικό δίσκοι, πλάκες στήριξης ή άλλες συνιστώσες που αποτελούν μέρος της δομής του μέσου και έχουν ως στόχο να εξασφαλίσει την ασφαλή και σωστή λειτουργία του

- Το καλώδιο του οργάνου επεκτείνεται ή να αντικατασταθεί από τον πελάτη

- Ζημιές που προκλήθηκαν από υπερφόρτωση ή η έλλειψη αερισμού και ανεπαρκή λίπανση των κινούμενων εξαρτημάτων

- Ρουλεμάν φθορά ή μπλοκαριστεί λόγω υπερφόρτωσης, συνεχή λειτουργία ή σε σκόνη

- Broken φέρει κολάρο

- Λαμβάνοντας σπασμένα στρατόπεδο φωλιά μπλοκάριε ή σπασμένο κολάρο

- Παραβίαση της ακεραιότητας των δοντιών των αλειυτικών εργαλείων (σπασμένα, φθαρμένα)

- Broken sħronkono ή γαζών

- El.klyuch Παράλειψη ή ηλεκτρονικό σύστημα ελέγχου που προκαλούνται από τη σκόνη ή ρήξη

- Broken κιβώτιο ταχυτήτων (το κεφάλι) που προκαλείται από την κλειδαριά μηχανισμό

- Η εμφάνιση αφύσικη απόσταση μεταξύ εμβόλου και κυλίνδρου, ως αποτέλεσμα της υπερφόρτωσης, συνεχή λειτουργία ή σε σκόνη

- Σύσφιξη μεταξύ εμβόλου και του κυλίνδρου, ως αποτέλεσμα της υπερφόρτωσης, συνεχή λειτουργία ή σε σκόνη

- Κατεστραμμένα φυγόκεντρες τροχό και φρένο (αποχρωματισμός) - που οφείλεται στην εργασία κατά το

δεσμευμένο φρένο

Η προθεσμία για ένα ανακαινισμένο εγκρίθηκε το ηλεκτρικό υπηρεσία είναι μέσα σε ένα μήνα.

Εργαστήρια δεν είναι υπεύθυνοι για τα εργαλεία, αξήτητα από τους ιδιοκτήτες τους ένα μήνα μετά την νόμιμη προθεσμία για επισκευή!

Ανεξάρτητα από την εμπορική εγγύηση, ο πωλητής είναι υπεύθυνος για την έλλειψη συμμόρφωσης των

καταναλωτικών αγαθών με τη σύμβαση για την πώληση στο πλαίσιο της ΣΕΣ.



EUROMASTER IMPORT EXPORT LTD

1231, Sofia, Bulgaria, 246 Lomsko shose Blvd.,

tel.: +359 700 44 155

fax: + 359 2 934 00 90

www.euromasterbg.com; e-mail: info@euromasterbg.com

